

iluve

Instrukcja obsługi

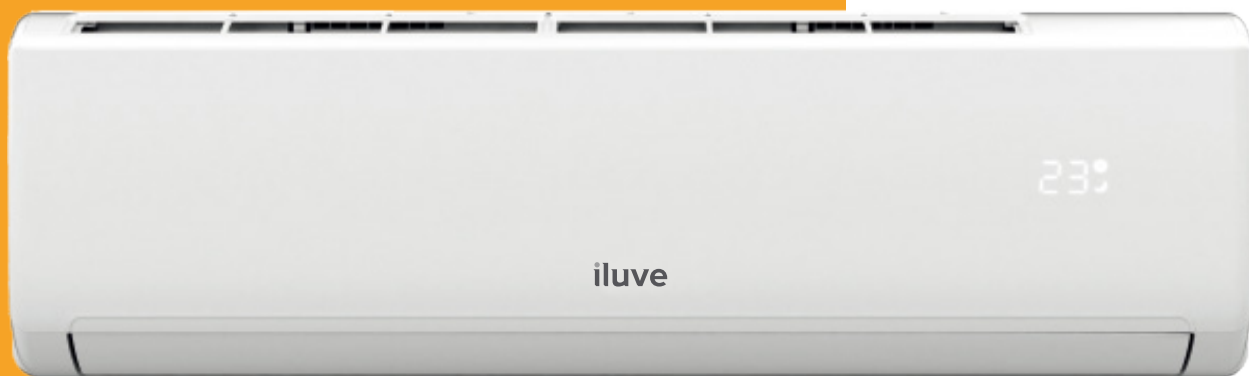
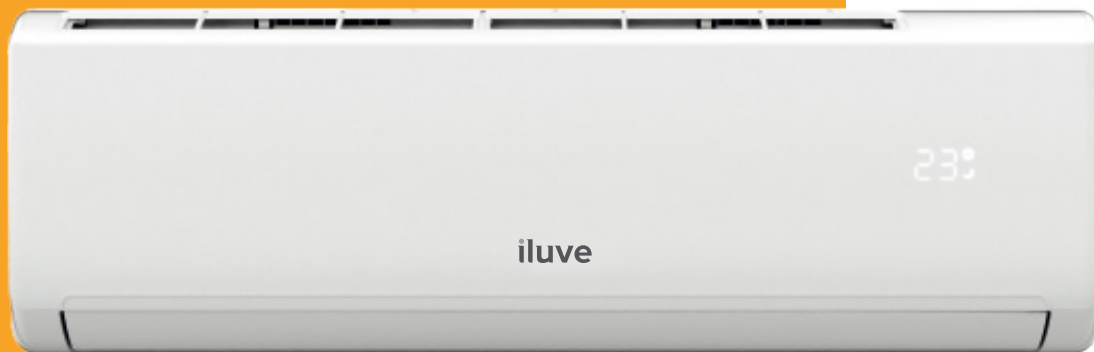

Klimatyzacja split
09K/12K/18K

iluve.com



SPIS TREŚCI

ZASADY BEZPIECZEŃSTWA	7
BUDOWA URZĄDZENIA	9
PILOT ZDALNEGO STEROWANIA	12
INSTRUKCJA OBSŁUGI	19
INSTRUKCJA SERWISOWA (R32)	20
ŚRODKI OSTROŻNOŚCI DOTYCZĄCE INSTALACJI	25
INSTALACJA JEDNOSTKI WEWNĘTRZNEJ	28
INSTALACJA JEDNOSTKI ZEWNĘTRZNEJ	33
PRÓBA ROZRUCHOWA	36
KONSERWACJA	38
ROZWIĄZYWANIE PROBLEMÓW	39

* Ze względu na ciągłe udoskonalenia produktu konstrukcja i dane techniczne mogą ulec zmianie bez uprzedniego powiadomienia. Szczegółowe informacje można uzyskać, kontaktując się z punktem sprzedaży lub producentem.

* Kształt i położenie przycisków i kontrolki może się różnić w zależności od modelu, ale ich funkcja jest taka sama.

ZASADY BEZPIECZEŃSTWA

ZASADY BEZPIECZEŃSTWA I ZALECENIA DLA INSTALATORA

1. Przed instalacją lub użytkowaniem urządzenia należy zapoznać się z niniejszą instrukcją obsługi.
 2. Trzymać dzieci z dala od miejsca wykonywania instalacji jednostki wewnętrznej i zewnętrznej. Może dojść do nieprzewidzianych wypadków.
 3. Podstawa jednostki zewnętrznej musi być solidnie zamocowana.
 4. Sprawdzić, czy do układu chłodniczego nie dostaje się powietrze oraz czy nie występują wycieki czynnika podczas przemieszczania klimatyzatora.
 5. Po zakończonej instalacji należy wykonać cykl testowy i zanotować dane eksploatacyjne.
 6. Zabezpieczyć jednostkę wewnętrzną za pomocą bezpiecznika o odpowiednich parametrach dla maksymalnego prądu wejściowego albo za pomocą innego urządzenia chroniącego przed przeciążeniem.
 7. Należy sprawdzić, czy napięcie w sieci zasilającej odpowiada wartości wybitej na tabliczce znamionowej. Wyłącznik lub wtyczkę zasilania należy utrzymywać w czystości. Zadbaj o prawidłowe i pewne umieszczenie wtyczki zasilania w gnieździe, aby uniknąć ryzyka porażenia prądem elektrycznym lub pożaru wskutek słabego styku.
 8. Należy sprawdzić, czy gniazdko jest odpowiednie dla wtyczki, w przeciwnym razie należy wymienić gniazdko.
 9. Urządzenie musi być wyposażone w środki do odłączania od sieci zasilającej z separacją styków na wszystkich biegunach, które zapewniają pełne odłączenie w warunkach przepięcia kategorii III, a środki te muszą być wbudowane w stałe okablowanie zgodnie z zasadami okablowania.
 10. Klimatyzator musi być zainstalowany przez wykwalifikowanego profesjonalistę.
 11. Nie instalować urządzenia w odległości mniejszej niż 50 cm od substancji łatwopalnych (alkohol itp.) lub od pojemników pod ciśnieniem (np. puszki z aerozolem).
 12. Jeśli urządzenie jest używane w pomieszczeniach bez możliwości wentylacji, należy podjąć środki ostrożności, aby zapobiec wyciekowi czynnika chłodniczego do otoczenia i zagrożeniu pożarem.
 13. Materiały opakowaniowe podlegają recyklingowi i należy je wyrzucać do osobnych pojemników na śmieci.
- Po zakończeniu okresu użytkowania klimatyzator należy oddać do utylizacji w specjalnym punkcie zbiórki odpadów.
14. Klimatyzator należy wykorzystywać wyłącznie zgodnie z niniejszą instrukcją. Treść instrukcji nie może uwzględnić wszystkich możliwych warunków lub sytuacji. Tak jak w przypadku instalacji, obsługi i konserwacji każdego elektrycznego urządzenia AGD, zawsze stosuj zasady zdrowego rozsądku i ostrożności.
 15. Urządzenie musi być zainstalowane zgodnie z obowiązującymi przepisami krajowymi.
 16. Przed uzyskaniem dostępu do zacisków należy odłączyć wszystkie obwody zasilania od źródła zasilania.
 17. Urządzenie należy zainstalować zgodnie z krajowymi przepisami instalacyjnymi.
 18. Urządzenie może być używane przez dzieci w wieku 8 lat i starsze oraz osoby z ograniczonymi zdolnościami fizycznymi, sensorycznymi lub umysłowymi lub nieposiadającymi doświadczenia i wiedzy wyłącznie pod nadzorem innych osób lub po udzieleniu im wskazówek dotyczących bezpiecznego korzystania z urządzenia i zaznajomieniu z istniejącymi zagrożeniami. Urządzenie nie może służyć dzieciom do zabawy! Czyszczenie i konserwacja wykonywane przez dzieci bez nadzoru jest zabronione.

ZASADY BEZPIECZEŃSTWA

ZASADY BEZPIECZEŃSTWA I ZALECENIA DLA INSTALATORA

19. Nie instaluj klimatyzatora samodzielnie, lecz zawsze skontaktuj się ze profesjonalnym serwisem technicznym.
20. Czyszczenie i konserwacja muszą być wykonywane przez profesjonalny serwis techniczny. Przed przeprowadzeniem jakichkolwiek prac związanych z czyszczeniem lub konserwacją należy zawsze odłączyć urządzenie od sieci zasilającej.
21. Należy sprawdzić, czy napięcie w sieci zasilającej odpowiada wartości wybitej na tabliczce znamionowej. Wyłącznik lub wtyczkę zasilania należy utrzymywać w czystości. Zadbaj o prawidłowe i pewne umieszczenie wtyczki zasilania w gnieździe, aby uniknąć ryzyka porażenia prądem elektrycznym lub pożaru wskutek słabego styku.
22. Nie należy wyciągać wtyczki w celu wyłączenia działającego urządzenia, ponieważ może to spowodować iskrzenie, pożar itp.
23. Urządzenie jest przeznaczone do pracy jako klimatyzator w pomieszczeniach mieszkalnych i nie może być używane do żadnych innych celów, takich jak suszenie ubrań, chłodzenie żywności itp.
24. Eksploatacja urządzenia tylko z założonym filtrem powietrza. Eksploatacja klimatyzatora bez filtra powietrza może doprowadzić do nadmiernego nagromadzenia kurzu lub zanieczyszczeń w wewnętrznych komponentach urządzenia, co może spowodować awarię w przyszłości.
25. Użytkownik ma obowiązek zlecenia instalacji urządzenia wykwalifikowanemu technikowi, który powinien zapewnić jego uziemienie, zgodne z obowiązującymi przepisami, i zainstalować wyłącznik termomagnetyczny.
26. Baterie w zdalnym pilocie sterowania należy oddać do recyklingu lub odpowiednio zutylizować. Zużyte baterie segregować oddzielnie od odpadów komunalnych i oddać do dostępnych punktów zbiórki.
27. Nie przebywać długo w polu nadmuchu zimnego powietrza z urządzenia. Bezpośrednia i długotrwała ekspozycja na zimne powietrze może być szkodliwa dla zdrowia. Szczególną ostrożność należy zachować w pomieszczeniach, w których przebywają dzieci, osoby starsze lub chore.
28. Jeśli z urządzenia wydobywa się dym lub woń spalinizny, należy natychmiast odłączyć zasilanie i skontaktować się z Centrum serwisowym.
29. Długotrwała praca urządzenia w takim stanie może prowadzić do pożaru lub śmiertelnego porażenia prądem.
30. Naprawy należy zlecać wyłącznie autoryzowanemu Centrum serwisowemu albo producentowi. Nieprawidłowa naprawa grozi porażeniem użytkownika przez prąd elektryczny itp.
31. Przewidując dłuższy czas nieużywania urządzenia, należy odłączyć wyłącznik automatyczny. Należy odpowiednio dobrać kierunek przepływu powietrza.
32. Klapy muszą być skierowane w dół w trybie ogrzewania, a w górę w trybie chłodzenia.
33. Należy sprawdzić, czy urządzenie zostało odłączone od sieci zasilającej, kiedy nie będzie używane przez długi czas i przed wykonaniem wszelkiego rodzaju czyszczenia i konserwacji.
34. Dobór najodpowiedniejszej temperatury może zapobiec uszkodzeniu urządzenia.

ZASADY BEZPIECZEŃSTWA

ZASADY BEZPIECZEŃSTWA I ZAKAZY

1. Przewodu zasilającego nie wolno zginać, rozciągać, ani ścisnąć, ponieważ może to doprowadzić do jego uszkodzenia. Porażenia prądem oraz pożary są często spowodowane przez uszkodzony przewód zasilający. Uszkodzony przewód zasilający może zostać wymieniony wyłącznie przez wykwalifikowanego technika.
2. Nie wolno stosować przedłużaczy ani rozgałęźników.
3. Nie wolno dotykać urządzenia, kiedy jest się boso albo kiedy części ciała są mokre lub wilgotne.
4. Nie wolno zasłaniać wlotu lub wylotu powietrza jednostki wewnętrznej i jednostki zewnętrznej. Zasłonięcie tych otworów powoduje spadek wydajności eksploatacyjnej klimatyzatora, co może prowadzić do jego awarii lub uszkodzenia.
5. Pod żadnym pozorem nie zmieniać parametrów urządzenia.
6. Nie należy instalować urządzenia w miejscach, w których powietrze może zawierać gaz, olej lub siarkę, ani w pobliżu źródeł ciepła.
7. Urządzenie nie może być obsługiwane przez osoby (w tym dzieci) z ograniczeniami fizycznymi, sensorycznymi lub umysłowymi bądź bez doświadczenia i wiedzy, pozostając bez nadzoru osoby odpowiedzialnej za ich bezpieczeństwo lub bez instruktażu przez osobę odpowiedzialną co do sposobu obsługi urządzenia.
8. Nie wolno siadać na górnej powierzchni urządzenia ani umieszczać na niej żadnych ciężkich lub gorących przedmiotów.
9. Nie otwierać okien ani drzwi na dłuższy czas, gdy klimatyzator pracuje.
10. Nie kierować strumienia powietrza na rośliny lub zwierzęta.
11. Długa bezpośrednia ekspozycja na strumień zimnego powietrza może mieć negatywne skutki dla roślin i zwierząt.
12. Nie dopuszczać do kontaktu klimatyzatora z wodą. Może to doprowadzić do uszkodzenia izolacji elektrycznej i porażenia prądem ze skutkiem śmiertelnym.
13. Nie wolno wchodzić na jednostkę zewnętrzną ani umieszczać na niej jakichkolwiek przedmiotów.
14. Pod żadnym pozorem nie należy wsuwać do urządzenia patyków ani żadnych podobnych przedmiotów. Może to doprowadzić do obrażeń ciała.
15. Dzieci powinny pozostawać pod nadzorem, aby nie mogły bawić się urządzeniem. Aby zapobiec porażeniu prądem, przewód zasilający w razie uszkodzenia musi być wymieniony przez producenta, autoryzowany serwis lub inną osobę posiadającą podobne kwalifikacje.

Jednostka wewnętrzna

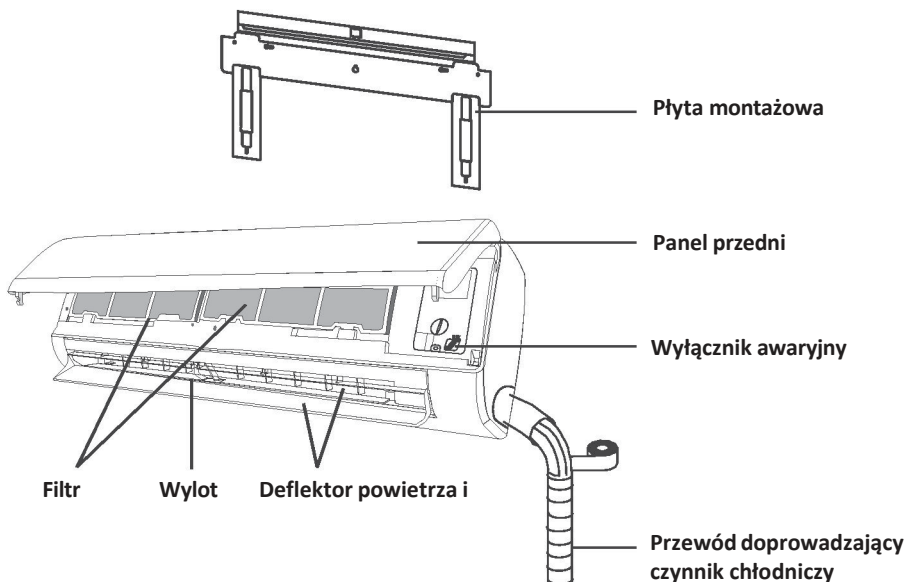

Jednostka zewnętrzna

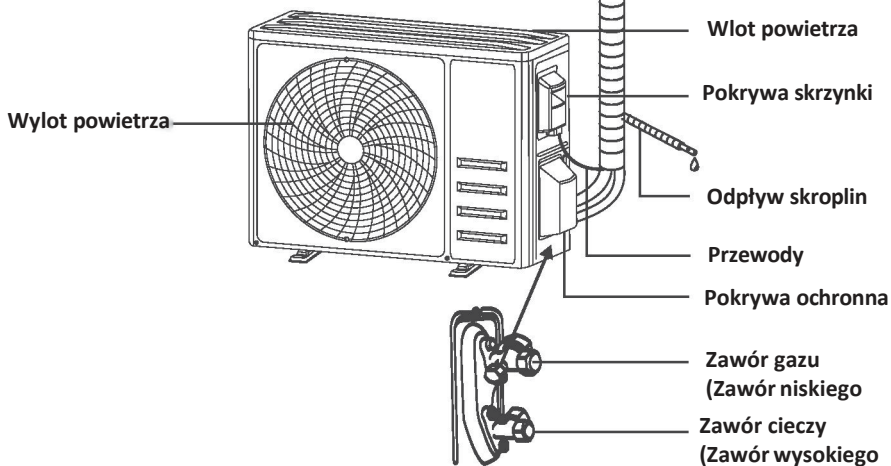

Widok po zdjęciu pokrywy ochronnej

Uwaga! Przedstawiony rysunek może różnić się od rzeczywistego urządzenia. Prosimy o odnośnienie się do posiadanego modelu.

Wyświetlacz jednostki wewnętrznej

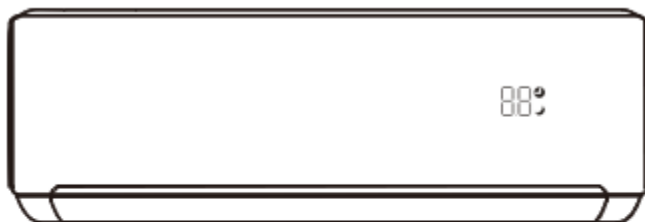

No.	LED	Function
1		Wskazania timera, temperatury i kodów błędów.
2		Kontrolki świecące podczas działania timera.
3		Tryb SLEEP
4		Symbol pojawiający się po włączeniu urządzenia i znikający po jego wyłączeniu.
5		Symbol pojawiający się po włączeniu zasilania.



Kształt i położenie przycisków i kontrolki może się różnić w zależności od modelu, ale ich funkcja jest taka sama.

PILOT ZDALNEGO STEROWANIA





WYŚWIETLACZ pilota zdalnego sterowania

Lp.	Symbole	Objaśnienie
1		Wskaźnik stanu baterii
2		Tryb Auto
3		Tryb chłodzenia
4		Tryb osuszania
5		Tryb pracy samego wentylatora
6		Tryb ogrzewania
7		Tryb ECO
8		Timer
9		Wskaźnik temperatury
10		Prędkość wentylatora: auto/niska/średnio- niska/średnia/średnio-wysoka/wysoka
11		Tryb pracy cichej
12		Funkcja TURBO
13		Tryb auto góra-dół
14		Tryb auto lewo-prawo
15		Tryb nocny „SLEEP”
16		Funkcja „HEALTH”
17		Tryb „I FEEL”
18		Funkcja ogrzewania 8°C
19		Kontrolka sygnału
20		Delikatny nawiew
21		Blokada przycisków
22		Wyświetlacz WŁ./WYŁ.





Wyświetlacz i niektóre funkcje pilota zdalnego sterowania mogą się różnić w zależności od modelu.

PILOT ZDALNEGO STEROWANIA

Lp.	Przycisk	Funkcja
1		Włączanie/wyłączanie klimatyzatora.
2	^	Zwiększanie temperatury lub ustawienia godziny Timera.
3	v	Zmniejszanie temperatury lub ustawienia godziny Timera.
4	MODE	Wybór trybu pracy (AUTO, COOL, DRY, FAN, HEAT).
5	ECO	Włączanie/wyłączanie funkcji ECO.
		Długie naciśnięcie włącza/wyłącza funkcję ogrzewania 8°C (w zależności od modelu).
6	TURBO	Włączanie/wyłączanie funkcji TURBO.
7	FAN	Zmiana obrotów wentylatora: auto/niskie/średnie/wysokie
8	TIMER	Konfiguracja czasu włączenia/wyłączenia Timera.
9	SLEEP	Włączanie/wyłączanie funkcji SLEEP.
10	DISPLAY	Włączanie/wyłączanie wyświetlacza LED.
11	SWING 	Zatrzymanie lub uruchamianie ruchu kłapek żaluzji poziomej lub ustawienie kierunku przepływu powietrza góra/dół.
12	SWING 	Zatrzymanie lub uruchamianie ruchu deflektorów żaluzji pionowej lub ustawienie kierunku przepływu powietrza lewo/prawo.
13	I FEEL	Włącza/wyłącza funkcję I FEEL.
14	MUTE	Włączanie/wyłączanie funkcji MUTE.
		Dłuższe przytrzymanie włącza/wyłącza funkcję GEN (w zależności od modelu).
15	MODE + TIMER	Włączanie/wyłączanie funkcji blokady CHILD-LOCK.
16.	SWING  + SWING 	Włączanie/wyłączanie funkcji SELF-CLEAN (w zależności od modelu).
17	FAN + MUTE	Włączanie/wyłączanie funkcji GENTLE-WIND (w zależności od modelu).
18	SLEEP + DISPLAY	Włączanie/wyłączanie funkcji HEALTH (w zależności od modelu).
19	I SET	Zapisywanie w pamięci żądanego ustawienia temperatury, trybu i prędkości wentylatora.

 Wyświetlacz i niektóre funkcje pilota zdalnego sterowania mogą się różnić w zależności od modelu.

 Kształt i położenie przycisków i kontrolki może się różnić w zależności od modelu, ale ich funkcja jest taka sama.

 Na potwierdzenie prawidłowego odbioru naciśnięcia każdego przycisku rozlega się sygnał dźwiękowy.

Wymiana baterii

Zdejmij pokrywę baterii z tyłu pilota, przesuwając ją w kierunku wskazanym strzałką. Włóż baterie zgodnie z biegunowością (+ i -) zaznaczoną na pilocie. Wsuń pokrywę baterii z powrotem na miejsce.

⚠ Użyj 2 sztuk baterii typu LRO3 AAA (1.5V).

Nie stosować akumulatorów.

Kiedy wyświetlanie stanie się niewyraźne, zużyte

baterie należy wymienić na nowe tego samego

Nie wyrzucaj baterii wraz ze zmieszanimi

odpadami komunalnymi. Należy prowadzić ich

selektywną zbiórkę w celu ich specjalnego przetworzenia.

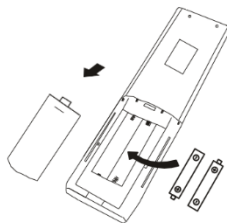

⚠ W niektórych modelach urządzenia, po każdym włożeniu baterii do pilota zdalnego sterowania można najpierw ustawić typ sterowania tylko chłodzeniem lub tylko ogrzewaniem. Po włożeniu baterii, wyłącz pilota zdalnego sterowania i wykonaj poniższe czynności.

1. Naciśnij i przytrzymaj **MODE**, aż zamiga ikona (❄), celem ustawienia Tylko chłodzenia.

2. Naciśnij i przytrzymaj **MODE**, aż zamiga ikona (☀), celem ustawienia Tylko ogrzewania.

Uwaga! Jeśli pilot zdalnego sterowania zostanie ustawiony w trybie chłodzenia, nie będzie można włączyć funkcji ogrzewania w urządzeniach z pompą ciepła. Zresetowanie ustawienia wymaga wyjęcia i ponownego włożenia baterii.

⚠ W niektórych modelach pilota zdalnego sterowania można skonfigurować wyświetlanie temperatury w stopniach Celsjusza na Fahrenheita.

1. Naciśnij i przytrzymaj przycisk **TURBO** przez 5 sekund, aby wejść w trybu zmiany ustawienia.

2. Naciśnij i przytrzymaj przycisk **TURBO**, aż przełączy się na °C i °F;

3. Następnie zwolnij przycisk i odczekaj 5 sekund – ustawienie jest aktywne.

Uwaga!

1. Skieruj pilot zdalnego sterowania w kierunku klimatyzatora.

2. Pomiędzy pilotem zdalnego sterowania a odbiornikiem sygnału jednostki wewnętrznej nie może być żadnych przeszkód.

3. Nie wolno zostawiać pilota zdalnego sterowania w miejscu narażonym na bezpośrednie działanie promieni słonecznych.

4. Pilot zdalnego sterowania trzymać w odległości co najmniej 1 m od odbiornika telewizyjnego i innych urządzeń elektrycznych.

PILOT ZDALNEGO STEROWANIA

TRYB CHŁODZENIA



Funkcja chłodzenia umożliwia klimatyzatorowi chłodzenie pomieszczenia przy

jednoczesnym zmniejszeniu wilgotności powietrza.

Aby aktywować funkcję chłodzenia (COOL), naciskaj przycisk **MODE**, aż na wyświetlaczu pojawi się symbol ❄️.

Za pomocą przycisków ∇ lub \blacktriangle ustawiaj temperaturę wyższą niż panująca w pomieszczeniu.

TRYB FAN (nie przycisk „FAN”)



Tryb FAN oznacza pracę wyłącznie wentylatora.

Aby ustawić tryb FAN, naciskaj przycisk **MODE**, aż na wyświetlaczu pojawi się symbol .

TRYB DRY



Funkcja ta podnosi komfort w pomieszczeniu obniżając wilgotność powietrza.

Aby ustawić tryb DRY, naciskaj przycisk **MODE**, aż na wyświetlaczu pojawi się symbol . Fabrycznie skonfigurowana funkcja włącza się automatycznie.

TRYB AUTO

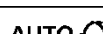

Tryb automatyczny

Aby ustawić tryb AUTO, naciskaj przycisk **MODE**, aż na wyświetlaczu pojawi się symbol .

W trybie pracy AUTO automatycznie reaguje na temperaturę w pomieszczeniu.

TRYB OGRZEWANIA



Funkcja ogrzewania umożliwia klimatyzatorowi ogrzewanie pomieszczenia.

Aby aktywować funkcję ogrzewania (HEAT), naciskaj przycisk **MODE**, aż na wyświetlaczu pojawi się symbol .

Za pomocą przycisków ∇ lub \blacktriangle ustawiaj temperaturę niższą niż panująca w pomieszczeniu.

 W trybie pracy OGRZEWANIE urządzenie może automatycznie aktywować cykl odszraniania, który jest niezbędny do usunięcia szronu ze skraplacza w celu przywrócenia jego funkcji wymiany ciepła. Cykl ten trwa zwykle od 2 do 10 minut. Podczas odszraniania wentylator urządzenia wewnętrznego przerywa swoją pracę. Po zakończeniu odszraniania urządzenie automatycznie powraca do trybu OGRZEWANIA.

 (Dotyczy rynku północnoamerykańskiego)
Jeśli zajdzie potrzeba, można w trybie ogrzewania nacisnąć przycisk ECO 10 razy w ciągu 8 sekund, aby wymusić odszranianie. Odłodzenie przebiegnie wtedy znacznie szybciej.

Obroty wentylatora (przycisk „FAN”)

Zmiana prędkości pracy wentylatora.

Naciśnij przycisk **FAN**, aby ustawić prędkość wentylatora z zakresu: AUTO/CICHE/NISKIE/ŚREDNIO-NISKIE/ŚREDNIE/ŚREDNIO-WYSOKIE/WYSOKIE/TURBO.

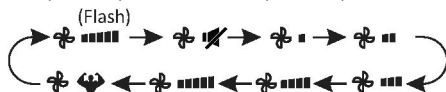

Funkcja blokady przycisków

1. Naciśnij i przytrzymaj jednocześnie przyciski **MODE** i **TIMER**, aby aktywować tę funkcję; wykonaj ponownie, aby ją dezaktywować.
2. Dzięki tej funkcji żaden przycisk nie będzie aktywny.

PILOT ZDALNEGO STEROWANIA

Funkcja TIMER ----- „TIMER ON”



Urządzenie uruchamia się automatycznie.

Gdy urządzenie jest wyłączone,

można aktywować ustawienie „TIMER ON”.

Aby ustawić czas automatycznego uruchomienia, wykonaj poniższe czynności:

1. Naciśnij przycisk **TIMER** po raz pierwszy celem skonfigurowania uruchomienia – na wyświetlaczu pilota pojawią się i będą migać i .

2. Naciśnij strzałkę w górę lub w dół, aby ustawić żądany czas włączenia Timera. Każde naciśnięcie przycisku powoduje zwiększenie/zmniejszenie czasu o pół godziny w zakresie od 0 do 10 godzin i o jedną godzinę w zakresie od 10 do 24 godzin.

3. Zatwierdź wybór po raz drugi naciskając przycisk **TIMER**.

4. Po ustawieniu Timera, ustaw żądany tryb (Cool/Heat/Auto/Fan/Dry), naciskając przycisk **MODE**. Ustaw wymagane obroty wentylatora, naciskając przycisk **FAN**. Następnie naciśnij przycisk lub , aby ustawić żądaną temperaturę pracy.

ANULUJ ustawienie przyciskiem **TIMER**.

Funkcja TIMER ----- „TIMER OFF”



Urządzenie wyłącza się automatycznie.

Gdy urządzenie jest włączone,

można aktywować ustawienie „TIMER OFF”.

Aby ustawić czas automatycznego wyłączenia, wykonaj poniższe czynności: 1. Upewnij się, że urządzenie jest włączone.

2. Naciśnij po raz pierwszy przycisk **TIMER** celem skonfigurowania wyłączenia.

Naciśnij lub , aby ustawić żądany Timer.

3. Zatwierdź wybór po raz drugi naciskając przycisk **TIMER**.

ANULUJ ustawienie przyciskiem **TIMER**.

Uwaga! Przyciski podczas programowania należy przyciskać w ciągu 5 sekund, w przeciwnym razie konfiguracja będzie anulowana.

Funkcja SWING



1. Naciśnij przycisk „SWING”, aby włączyć żaluzję. 1.1 Naciśnij , aby aktywować poziome kłapy, które będą poruszać się ruchem z góry na dół, a wyświetlacz pilota wskaże . Naciśnij ponownie, aby zatrzymać ruch wahadłowy pod bieżącym kątem. 1.2 Naciśnij , aby aktywować ruch pionowych deflektorów z lewej do prawej, a wyświetlacz pilota wskaże . Naciśnij ponownie, aby zatrzymać ruch wahadłowy pod bieżącym kątem.
2. Ręczne ustawienie znajdujących się pod klapami pionowych deflektorów pozwala na przestawienie strumienia powietrza bezpośrednio w prawo lub w lewo.
3. W niektórych modelach z ogrzewaniem inwerterowym jednocześnie naciśnięcie przycisku „SWING” w poziomie i „SWING” w pionie aktywuje funkcję oczyszczania „Self-Clean”.

Tę konfigurację należy wykonywać, kiedy urządzenie jest wyłączone.

Nigdy nie ustawiaj klap ręką, gdyż możesz poważnie uszkodzić ich delikatny mechanizm!

Pod żadnym pozorem nie wkładaj palców, patyków lub innych przedmiotów w otwory wlotowe i wylotowe. Przypadkowy kontakt z ruchomymi częściami może uszkodzić urządzenie lub spowodować obrażenia ciała.

Funkcja TURBO



Aby włączyć funkcję turbo, naciśnij przycisk **TURBO**

– na wyświetlaczu pojawi się .

Naciśnij ponownie, aby wyłączyć tę funkcję.

W trybach „COOL”/„HEAT”, wybranie funkcji

„TURBO” przełączy urządzenie w tryb pracy na najwyższych obrotach wentylatora (szybki „COOL” lub szybki „HEAT”), aby zapewnić silny nawiew powietrza.

PILOT ZDALNEGO STEROWANIA

Funkcja MUTE

MUTE

1. Naciśnij przycisk **MUTE**, aby aktywować tę funkcję – wyświetlacz pilota wskaże . Wykonaj ponownie, aby wyłączyć tę funkcję.
2. Po uruchomieniu funkcji „MUTE” pilot zdalnego sterowania wyświetli automatyczną prędkość wentylatora, a jednostka wewnętrzna będzie pracować na najniższych obrotach wentylatora, aby zapewnić ciszę.
3. Naciśnięcie przycisku „FAN”/„TURBO” spowoduje anulowanie funkcji „MUTE”. Funkcji „MUTE” nie można aktywować podczas pracy w trybie „DRY”.

Funkcja SLEEP

SLEEP

Ustawianie fabrycznie skonfigurowanej pracy automatycznej.

Naciśnij przycisk **SLEEP**, aby aktywować funkcję „SLEEP”,

a na wyświetlaczu pojawi się . Naciśnij ponownie, aby wyłączyć tę funkcję.

Po 10 godzinach pracy w trybie nocnym „SLEEP” klimatyzator przełączy się na poprzednio ustawiony tryb.

Funkcja „I FEEL” (opcja)

I FEEL

Naciśnij przycisk **I FEEL**, aby aktywować tę funkcję – wyświetlacz pilota wskaże . Wykonaj ponownie, aby wyłączyć tę funkcję.

Jest to funkcja polegająca na mierzeniu przez pilot zdalnego sterowania temperatury w jego aktualnej lokalizacji i wysłaniu sygnału do klimatyzatora w celu optymalizacji temperatury wokół użytkownika i zapewnienia mu komfortu. Funkcja ta automatycznie wyłącza się po 8 godzinach (po 2 godzinach w przypadku niektórych trybów).

Funkcja ECO

ECO

W tym trybie urządzenie automatycznie wybiera energooszczędne ustawienia

pracy.

Po naciśnięciu przycisku **ECO** na ekranie pojawi się 

, a urządzenie będzie działać w trybie „ECO”. Naciśnij ponownie, aby anulować.

Uwaga! Funkcja ECO jest dostępna zarówno w trybie CHŁODZENIA, jak i OGRZEWANIA.

Funkcja „DISPLAY” (wyświetlacz jednostki wewnętrznej)

DISPLAY

Włączanie/wyłączanie wyświetlacza LED na panelu.

Naciśnij przycisk **DISPLAY**, aby wyłączyć wyświetlacz LED na panelu. Naciśnij ponownie, aby włączyć wyświetlacz LED.

Funkcja „GEN” (opcja)



1. Włącz jednostkę wewnętrzną i naciśnij i przytrzymaj przycisk „MUTE” przez 3 sekundy, aby aktywować tę funkcję; wykonaj tę czynność ponownie, aby dezaktywować funkcję.
2. W ramach tej funkcji należy krótko nacisnąć przycisk **MUTE** aby wybrać tryb ogólny L3 - L2 - L1 - OF.
3. Wybierz OF i odczekaj 2 sekundy, aby zakończyć.

* Jeśli na jednostce wewnętrznej wyświetlacz wskazuje „OA”, użyj pilota, aby podnieść bieg roboczy trybu „GEN” – sprężarka uruchomi się ponownie po zatrzymaniu na 3 minuty.

Funkcja „SELF-CLEAN” (opcja)

Tylko w niektórych urządzeniach z inwerterową pompą ciepła.

Aby aktywować tę funkcję, należy najpierw wyłączyć jednostkę wewnętrzną, a następnie nacisnąć

jednocześnie przyciski  i  kierując pilot w stronę jednostki wewnętrznej, aż rozlegnie się sygnał dźwiękowy, a na wyświetlaczu pilota zdalnego sterowania i wyświetlaczu LED jednostki wewnętrznej pojawi się .

1. Funkcja ta pomaga usunąć z parownika jednostki wewnętrznej zanieczyszczenia, bakterie itp.
2. Funkcja będzie działać przez około 30 minut, po czym urządzenie powróci do wstępnie ustawionego trybu. Aby anulować tę funkcję w trakcie jej trwania, można nacisnąć przycisk . Po zakończeniu lub anulowaniu usłyszysz 2 sygnały dźwiękowe.



 Odgłosy pojawiające się podczas tego cyklu są normalne, ponieważ materiały, z których wykonane jest urządzenie, rozszerzają się pod wpływem ciepła i kurczą pod wpływem zimna.

 Aby zapobiec aktywacji zabezpieczeń, zalecamy wykorzystanie tej funkcji w warunkach otoczenia wskazanych poniżej.



Jednostka wewnętrzna	Temp < 86°F (30°C)
Jednostka zewnętrzna	41°F (5°C) < Temp < 86°F (30°C)

 Zalecana częstotliwość korzystania z tej funkcji: co 3 miesiące.



Funkcja ogrzewania 8°C (opcja)

1. Naciśnij i przytrzymaj przycisk  przez 3 sekundy, aby aktywować tę funkcję, a  () pojawi się na zdalnym wyświetlaczu. Wykonaj ponownie, aby wyłączyć tę funkcję.
2. Funkcja ta automatycznie uruchomi tryb ogrzewania, gdy temperatura w pomieszczeniu spadnie poniżej 8°C (46°F) i powróci do trybu gotowości, gdy temperatura osiągnie 9°C (48°F).
3. Jeśli temperatura w pomieszczeniu jest wyższa niż 18°C (64°F), urządzenie automatycznie anuluje tę funkcję.

Funkcja delikatnego nawiewu (opcja)

1. Włącz jednostkę wewnętrzną i przełącz na tryb „COOL”, a następnie naciśnij i przytrzymaj jednocześnie przyciski  i  na 3 sekundy, aby aktywować funkcję – na wyświetlaczu pojawi się . Wykonaj ponownie, aby dezaktywować funkcję.
2. Funkcja ta automatycznie zamyka pionowe kłapy, zapewniając komfortowe odczucie delikatnego nawiewu.

Funkcja „HEALTH” (opcja)

1. Włącz jednostkę wewnętrzną, a następnie naciśnij i przytrzymaj przez 3 sekundy przyciski  i . Aktywuje to funkcję, a na wyświetlaczu pojawi się . Wykonaj ponownie, aby dezaktywować funkcję.
2. Włączenie funkcji „HEALTH” uruchomi jonizator/jonizator plazmowy/bipolarny/lampy UV-C (w zależności od modelu).

Funkcja „I SET” (opcja)

Zapamiętaj swoje ulubione ustawienie i uruchom je jednym przyciskiem.

Zapamiętaj ulubione ustawienie:

1. W każdym z trybów (COOL/HEAT/FAN/DRY) możesz nacisnąć i przytrzymać przycisk „I SET” przez 3 sekundy, aby zapamiętać dany tryb.
 2. Gdy na wyświetlaczu pilota pojawi się migający napis „AU”, oznacza to, że pilot zapamiętał ulubione ustawienie.
- * Wyjdź naciskając dowolny przycisk; zresetuj, powtarzając pkt 1 i 2.

Szybko przejdź do ulubionego ustawienia:

1. W każdym z trybów (COOL/HEAT/FAN/DRY) możesz raz nacisnąć przycisk „I SET”, aby aktywować ustawienie.
2. Urządzenie będzie pracować na ulubionym ustawieniu, a na pilocie zdalnego sterowania będzie migać symbol [AU].
3. Naciśnij ponownie lub użyj innego przycisku, aby anulować funkcję.

INSTRUKCJA OBSŁUGI

- Próba użycia klimatyzatora w temperaturze wykraczającej poza podany zakres może spowodować wyzolenie zabezpieczenia klimatyzatora i awarię urządzenia. Dlatego też należy używać klimatyzatora w temperaturach wskazanych poniżej.

Klimatyzator bez inwertera:

TRYB	Ogrzewanie	Chłodzenie	Osuszanie
Temperatura pomieszczenia	0°C ~ 27°C (32°F ~ 80°F)	17°C ~ 32°C (63°F ~ 90°F)	
Temperatura na zewnątrz	-7°C ~ 24°C (19°F ~ 75°F)	Klimat T1: 15°C ~ 43°C (59°F ~ 109°F)	
		Klimat T3: 15°C ~ 52°C (59°F ~ 125°F)	

Klimatyzator inwerterowy

TRYB	Ogrzewanie	Chłodzenie	Osuszanie
Temperatura pomieszczenia	0°C ~ 27°C (32°F ~ 80°F)	17°C ~ 32°C (63°F ~ 90°F)	
Temperatura na zewnątrz	-15°C ~ 24°C (5°F ~ 75°F) (Ogrzewanie niskotemperaturowe: -20°C ~ 24°C (-4°F ~ 75°F))	Klimat T1: 15°C ~ 50°C (59°F ~ 122°F) (Chłodzenie niskotemperaturowe: -15°C ~ 50°C (5°F ~ 122°F))	
		Klimat T3: 15°C ~ 55°C (59°F ~ 131°F)	

Przy podłączonym zasilaniu należy ponownie uruchomić klimatyzator po wyłączeniu lub przełączyć go w inny tryb podczas pracy, a zabezpieczenie klimatyzatora zostanie wyzolenie. Sprężarka wznowi pracę po 3 minutach.

- Charakterystyka działania ogrzewania (dotyczy modeli z pompą ciepła)**
Ogrzewanie wstępne:

Gdy funkcja ogrzewania jest włączona, wstępne nagrzanie jednostki wewnętrznej zajmie 2~5 minut, po czym klimatyzator rozpocznie ogrzewanie i nadmuchi ciepłego powietrza.

Odszranianie:

Podczas ogrzewania, gdy jednostka zewnętrzna jest oszroniona, klimatyzator włączy funkcję automatycznego odszraniania, aby poprawić skuteczność ogrzewania. Podczas odszraniania praca wentylatorów jednostki wewnętrznej i zewnętrznej zostaje przerwana. Po zakończeniu odszraniania klimatyzator automatycznie wznowi ogrzewanie.

- Wyłącznik awaryjny:**

W przypadku awarii pilota zdalnego sterowania otwórz panel i znajdź przycisk awaryjny na skrzynce elektroniki sterowania. (Zawsze naciskaj przycisk awaryjny przez materiał izolacyjny).

Aktualny status	Czynność	Emitowany sygnał	Wejście w tryb
Gotowość	Naciśnij przycisk awaryjny raz	Jednokrotny krótki sygnał dźwiękowy.	Tryb chłodzenia
Gotowość (tylko dla modeli z pompą ciepła)	Naciśnij przycisk awaryjny dwukrotnie w ciągu 3 sekund	Krótki, dwukrotny sygnał dźwiękowy.	Tryb ogrzewania
Praca	Naciśnij przycisk awaryjny raz	Sygnał dźwiękowy powtarza się przez chwilę	Tryb wyłączenia

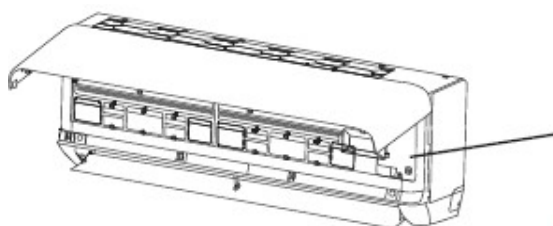

Pokrywa skrzynki kontrolnej

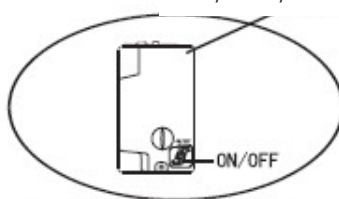

(otwórz panel jednostki wewnętrznej)

INSTRUKCJA SERWISOWA (R32)

1. Zapoznaj się z informacjami zawartymi w niniejszej instrukcji, aby poznać wymiary przestrzeni potrzebnej do prawidłowej instalacji urządzenia, w tym minimalne dopuszczalne odległości od sąsiednich konstrukcji.
2. Urządzenie należy zamontować, obsługiwać i przechowywać w pomieszczeniu o powierzchni ^{powyżej} 4 m².
3. Długość instalowanych przewodów rurowych powinna być ograniczona do minimum.
4. Przewody rurowe powinny być chronione przed uszkodzeniami fizycznymi i nie powinny być instalowane w niewentylowanej przestrzeni, jeśli jest ona mniejsza niż 4 m².
5. Należy przestrzegać obowiązujących przepisów i norm dotyczących instalacji gazowych.
6. Połączenia mechaniczne powinny być dostępne do celów konserwacji.
7. Należy postępować zgodnie z instrukcjami podanymi w niniejszej instrukcji obsługi, instalacji, czyszczenia, konserwacji i utylizacji czynnika chłodniczego.
8. Należy zapewnić drożność otworów wentylacyjnych.
9. Uwaga: Prace serwisowe wykonywać wyłącznie zgodnie z zaleceniami producenta.
10. **Ostrzeżenie:** Urządzenie należy przechowywać w prawidłowo wentylowanym pomieszczeniu, którego wielkość odpowiada powierzchni wskazanej do użytkowania urządzenia.
11. **Ostrzeżenie:** Urządzenie powinno być przechowywane w pomieszczeniu bez stałego, aktywnego otwartego ognia (np. działającego urządzenia gazowego) i źródeł zapłonu (np. działającego grzejnika elektrycznego).
12. Urządzenie należy przechowywać w sposób zapobiegający uszkodzeniom mechanicznym.
13. Każda osoba, której zlecone są prace na obiegu czynnika chłodniczego, powinna posiadać ważne i aktualne uprawnienia, wydane przez akredytowany, branżowy organ weryfikujący, potwierdzające jej kompetencje w zakresie obsługi czynników chłodniczych, zgodnie ze specyfikacją weryfikacji uznawaną w danym sektorze. Prace serwisowe powinny być wykonywane wyłącznie zgodnie z zaleceniami producenta urządzenia. Prace konserwacyjne i naprawcze wymagające pomocy innych wykwalifikowanych osób muszą być wykonywane pod nadzorem osoby kompetentnej w zakresie stosowania palnych czynników chłodniczych.
14. Wszystkie procedury robocze, które dotyczą środków bezpieczeństwa, mogą być wykonywane wyłącznie przez kompetentne osoby.
15. **Ostrzeżenie:**
 - * Nie używać żadnych środków przyspieszających proces odszraniania ani nie usuwać szronu samodzielnie. Postępuj zgodnie z zaleceniami producenta.
 - * Urządzenie należy przechowywać w pomieszczeniu, w którym nie ma stałych aktywnych źródeł zapłonu, jak np. otwarty płomień, urządzenie gazowe lub grzejnik elektryczny.
 - * Nie przekłuwać ani nie podpalać.
 - * Należy pamiętać, że czynniki chłodnicze mogą nie wydzielać zapachu.



Przeostroga: Zagrozenie



Przezytaj instrukcje obsługi



Instrukcja obsługi



Przezytaj instrukcje

16. Informacje dotyczące prac serwisowych:

- 1) Kontrola otoczenia
Przed rozpoczęciem pracy z układami zawierającymi łatwopalne czynniki chłodnicze konieczne jest przeprowadzenie kontroli bezpieczeństwa w celu zminimalizowania ryzyka zapłonu. Przed przystąpieniem do naprawy układu chłodniczego należy przestrzegać następujących środków ostrożności.
- 2) Prowadzenie prac
Prace należy wykonywać zgodnie z kontrolowaną procedurą, aby zminimalizować ryzyko obecności łatwopalnego gazu lub oparów podczas wykonywania prac.
- 3) Ogólny teren prowadzenia prac
Wszyscy pracownicy obsługi technicznej i inni pracownicy w danym obszarze powinni zostać poinstruowani o rodzaju wykonywanej pracy. Należy unikać pracy w pomieszczeniach zamkniętych. Teren wokół obszaru prowadzenia prac powinien zostać odizolowany. Należy sprawdzić, czy warunki panujące w miejscu prowadzenia prac są bezpieczne, usuwając z niego substancje łatwopalne.
- 4) Sprawdzanie obecności czynnika chłodniczego
Dany obszar należy sprawdzać za pomocą odpowiedniego detektora czynnika przed i podczas pracy, aby upewnić się, że technik ma świadomość istnienia potencjalnie łatwopalnej atmosfery. Sprawdź, czy używany sprzęt do wykrywania wycieków jest odpowiedni do użycia z łatwopalnymi czynnikami chłodniczymi, tj. nieiskrzący, o odpowiedniej klasie szczelności lub iskrobezpieczny.
- 5) Obecność gaśnicy
W przypadku konieczności przeprowadzenia prac na sprzęcie chłodniczym lub na powiązanych z nim częściach, należy zapewnić odpowiedni sprzęt gaśniczy. Umieścić gaśnicę proszkową lub CO₂ w pobliżu miejsca uzupełniania czynnika.
- 6) Brak źródeł zapłonu
Żadna z osób prowadzących prace na układzie chłodniczym, demontując przewody rurowe, nie może używać żadnych źródeł zapłonu w taki sposób, aby groziło to pożarem lub wybuchem. Wszystkie możliwe źródła zapłonu, w tym zapalone papierosy, należy trzymać w odpowiedniej odległości od miejsca instalacji, naprawy, usuwania i utylizacji czynnika, kiedy może on zostać uwolniony do otaczającej przestrzeni. Przed rozpoczęciem prac należy zbadać obszar wokół urządzenia, aby upewnić się, że nie istnieją żadne zagrożenia związane z łatwopalnymi substancjami i nie ma ryzyka zapłonu. Należy ustawić znaki zakazu palenia.
- 7) Przewiewne pomieszczenie
Przed ingerowaniem w instalację lub wykonaniem prac pożarowo i wybuchowo niebezpiecznych należy upewnić się, że obszar jest otwarty lub jest odpowiednio wentylowany. Wentylacja powinna być utrzymywana przez cały okres wykonywania prac. Wentylacja powinna bezpiecznie rozproszyć uwolniony czynnik chłodniczy, a najlepiej usunąć go do atmosfery.
- 8) Kontrole urządzeń chłodniczych
W przypadku zmiany komponentów elektrycznych powinny one być sprawne i mieć właściwą specyfikację. Przez cały czas należy przestrzegać wytycznych producenta dotyczących konserwacji i serwisu.
W razie wątpliwości należy skonsultować się z działem technicznym producenta w celu uzyskania pomocy.

INSTRUKCJA SERWISOWA (R32)

W przypadku instalacji wykorzystujących łatwopalne czynniki chłodnicze należy przeprowadzić następujące kontrole:

- Ilość uzupełnianego czynnika chłodniczego powinna być odpowiednia do powierzchni pomieszczenia, w którym znajdują się zawierające go części.
- Urządzenia wentylacyjne i wyloty działają prawidłowo i nie są zatkane.
- W przypadku stosowania pośredniego obiegu chłodniczego należy sprawdzić obwód wtórny na obecność czynnika chłodniczego.
- Oznakowanie sprzętu jest trwale widoczne i czytelne. Oznaczenia i symbole, które są nieczytelne, należy wymienić.
- Przewód lub elementy chłodnicze są zamontowane w miejscu, w którym zachodzi małe prawdopodobieństwo, iż zostaną narażone na działanie jakiegokolwiek substancji, która może powodować korozję części zawierających czynnik chłodniczy, o ile elementy te nie są wykonane z materiałów, które są z natury odporne na korozję lub są odpowiednio zabezpieczone przed skorodowaniem.

9) Kontrola urządzeń elektrycznych

Naprawa i konserwacja elementów elektrycznych obejmuje wstępne kontrole bezpieczeństwa i procedury kontroli części. Jeżeli wystąpi usterka, która mogłaby zagrozić bezpieczeństwu, do obwodu nie należy podłączać zasilania elektrycznego, dopóki usterka nie zostanie usunięta w sposób zadowalający. Jeżeli nie można skorygować usterki natychmiast, ale konieczne jest kontynuowanie pracy, należy zastosować odpowiednie rozwiązanie tymczasowe. Należy zgłosić to właścicielowi sprzętu w celu poinformowania wszystkich zainteresowanych.

W trakcie wstępnej kontroli bezpieczeństwa sprawdzić, czy:

- kondensatory są rozładowane: należy to zrobić w bezpieczny sposób, aby uniknąć ryzyka iskrzenia,
- nie ma odłączonych części i przewodów elektrycznych podczas uzupełniania czynnika i przywracania lub czyszczenia układu,
- urządzenie jest skutecznie uziemione.

17. Naprawy elementów szczelnych

- 1) Podczas napraw podzespołów szczelnych, wszystkie źródła zasilania elektrycznego muszą być odłączone od sprzętu przed usunięciem szczelnych pokryw itp. Jeśli zasilanie elektryczne sprzętu podczas serwisowania jest bezwzględnie konieczne, to w najbardziej krytycznym punkcie należy umieścić detektor wycieków o stałym działaniu celem ostrzegania o potencjalnym zagrożeniu.
- 2) Należy w sposób szczególnie przestrzegać poniższych zaleceń, aby prace na częściach elektrycznych nie spowodowały zmian w konstrukcji szczelnych obudów, mając wpływ na ich stopień ochrony. Obejmuje to uszkodzenia kabli, nadmierną liczbę połączeń, zaciski wykonane niezgodnie z oryginalną specyfikacją, uszkodzenia uszczelek, nieprawidłowy montaż dławików itp. Urządzenie musi być zamontowane w sposób bezpieczny. Uszczelnienia lub materiały uszczelniające nie mogą ulegać degradacji w stopniu powodującym, że nie zabezpieczają już przed wpływem atmosfery łatwopalnej. Części zamienne muszą być zgodne ze specyfikacjami producenta.

UWAGA: Zastosowanie uszczelnacza silikonowego może ograniczać skuteczność niektórych typów detektorów wycieków. Komponenty iskrobezpieczne nie muszą być izolowane przed rozpoczęciem pracy.

18. Naprawa komponentów iskrobezpiecznych

Nie wolno podłączać do obwodu żadnych stałych obciążeń indukcyjnych lub pojemnościowych bez upewnienia się, że nie przekroczy to dopuszczalnego napięcia i natężenia prądu dozwolonego dla używanego sprzętu.

Części iskrobezpieczne są jedynymi, na których można prowadzić prace pod napięciem w obecności atmosfery łatwopalnej. Aparatura testowa powinna mieć prawidłową wartość znamionową. Komponenty należy wymieniać wyłącznie na części wskazane przez producenta. Inne części mogą w razie wycieku spowodować zapłon czynnika chłodniczego w atmosferze.

19. Okablowanie

Sprawdzić, czy okablowanie nie jest zużyte, skorodowane, narażone na nadmierne ciśnienie, wibracje, ostre krawędzie lub inne niekorzystne oddziaływania środowiskowe. Kontrola powinna również uwzględniać skutki starzenia się materiałów lub ciągłych wibracji pochodzących ze źródeł takich jak sprężarki lub wentylatory.

20. Wykrywanie łatwopalnych czynników chłodniczych

W żadnym wypadku nie wolno wykorzystywać potencjalnych źródeł zapłonu do szukania lub wykrywania wycieków czynnika chłodniczego. Nie wolno używać palnika halogenowego (lub innego detektora wykorzystującego nieostłonięty płomień).

21. Metoda wykrywania nieszczelności

Następujące metody wykrywania nieszczelności są uznawane za dopuszczalne w przypadku systemów zawierających łatwopalne czynniki chłodnicze.

Do wykrywania łatwopalnych czynników chłodniczych stosuje się elektroniczne wykrywacze nieszczelności, ale ich czułość może nie być odpowiednia lub może wymagać ponownej kalibracji. (Sprzęt wykrywający powinien być kalibrowany w obszarze wolnym od czynnika chłodniczego). Należy upewnić się, że czujnik nie stanowi potencjalnego źródła zapłonu i jest odpowiedni dla używanego czynnika chłodniczego. Sprzęt do wykrywania nieszczelności powinien być ustawiony na wartość procentową LFL czynnika chłodniczego i powinien być skalibrowany do zastosowanego czynnika chłodniczego, a odpowiednia wartość procentowa gazu (maksymalnie 25%) zostanie potwierdzona. Płyny do wykrywania nieszczelności nadają się do stosowania z większością czynników chłodniczych, ale należy unikać stosowania detergentów zawierających chlor, ponieważ chlor może reagować z czynnikiem chłodniczym i powodować korozję miedzianych przewodów rurowych. W przypadku podejrzenia wycieku należy usunąć/ugasić wszystkie otwarte płomienie. W przypadku wycieku czynnika chłodniczego, który wymaga lutowania, cały czynnik chłodniczy należy odzyskać z układu lub odizolować (za pomocą zaworów odcinających) w części układu oddalonej od miejsca wycieku. Azot beztlenowy (OFN) powinien być następnie przedmuchiwany przez system zarówno przed, jak i w trakcie procesu lutowania.

22. Usuwanie i opróżnianie

Podczas mechanicznej ingerencji w obieg czynnika chłodniczego w celu dokonania naprawy lub w jakimkolwiek innym celu, należy stosować ogólnie przyjęte procedury. Niemniej jednak ważne jest, aby dochować najlepszych praktyk ze względu na łatwopalność. Należy przeprowadzić niżej wymienione czynności:

- usunąć czynnik chłodniczy;
- przepłukać obwód gazem obojętnym;
- opróżnić;
- ponownie przepłukać gazem obojętnym;
- otworzyć obwód przecinając lub rozlutowując go.

Czynnik chłodniczy należy odzyskać do odpowiednich butli do odzysku. Układ należy przepłukać OFN w celu zapewnienia bezpieczeństwa urządzenia. Ten proces może wymagać kilkakrotnego powtórzenia. Nie wolno używać sprężonego powietrza ani tlenu.

Płukanie należy przeprowadzić poprzez przerwanie próżni w układzie za pomocą OFN i kontynuowanie napełniania do momentu osiągnięcia ciśnienia roboczego, a następnie odpowietrzenie do atmosfery i na koniec obniżenie do próżni. Proces ten należy powtarzać do momentu, aż w układzie nie będzie czynnika chłodniczego. Po końcowym napełnieniu OFN system należy odpowietrzyć do ciśnienia atmosferycznego, aby umożliwić wykonanie pracy. Operacja ta jest absolutnie niezbędna w przypadku lutowania rur.

Należy upewnić się, że wylot pompy próżniowej nie znajduje się w pobliżu źródeł zapłonu, a także zapewniona jest wentylacja.

23. Wycofanie z eksploatacji

Przed wykonaniem tej procedury konieczne jest, aby technik był w pełni zaznajomiony ze sprzętem i wszystkimi jego specyfikacjami. Zaleca się, aby całość czynnika chłodniczego była odzyskiwana w sposób bezpieczny. Przed wykonaniem zadania należy pobrać próbkę oleju i czynnika chłodniczego na wypadek konieczności przeprowadzenia analizy przed ponownym użyciem zregenerowanego czynnika chłodniczego. Przed rozpoczęciem pracy należy zapewnić dostęp do zasilania elektrycznego.

INSTRUKCJA SERWISOWA (R32)

- a) Należy zapoznać się z urządzeniem i jego działaniem.
- b) Odłączyć instalację od zasilania elektrycznego.
- c) Przed rozpoczęciem procedury należy sprawdzić, czy:
 - w razie potrzeby dostępny jest sprzęt mechaniczny do obsługi butli z czynnikiem chłodniczym;
 - wszystkie środki ochrony indywidualnej są dostępne i prawidłowo używane;
 - proces odzyskiwania jest przez cały czas nadzorowany przez kompetentną osobę;
 - sprzęt do odzyskiwania i butle są zgodne z odpowiednimi normami.
- d) Jeśli to możliwe, należy wypompować czynnik chłodniczy z układu.
- e) Jeśli uzyskanie próżni nie jest możliwe, należy wykonać rozdzielacz, aby umożliwić usunięcie czynnika chłodniczego z różnych części instalacji.
- f) Przed rozpoczęciem opróżniania czynnika z instalacji należy postawić butlę do jego odzysku na wadze.
- g) Uruchom urządzenie służące do odzyskiwania czynnika i obsługuj ją zgodnie z instrukcjami producenta.
- h) Nie przepelniaj butli. (nie więcej niż 80% objętości skroplonego czynnika).
 - i) Nie wolno przekraczać maksymalnego ciśnienia roboczego butli – nawet chwilowo.
 - j) Po prawidłowym napełnieniu butli i całkowitym opróżnieniu czynnika chłodniczego z instalacji, należy natychmiast zabrać z miejsca pracy butle i urządzenia do opróżniania instalacji, a następnie zamknąć wszystkie zawory odcinające instalacji i urządzeń.
- k) Nie wolno napełniać odzyskanym czynnikiem chłodniczym innego układu, jeżeli nie został oczyszczony i sprawdzony.

24. Oznakowanie

Na sprzęcie powinna znajdować się etykieta z informacją, że został on wycofany z eksploatacji i opróżniony z czynnika chłodniczego. Etykieta powinna być opatrzona datą i podpisem. Na każdym urządzeniu powinny znajdować się etykiety ostrzegające o łatwopalnym czynniku chłodniczym.

25. Odzyskiwanie

Podczas usuwania czynnika chłodniczego z układu, zarówno w celu serwisowania, jak i wycofania z eksploatacji, zaleca się, aby wszystkie czynniki chłodnicze były usuwane w bezpieczny sposób. Podczas przelewania czynnika chłodniczego do butli należy używać wyłącznie odpowiednich butli do odzyskiwania czynnika chłodniczego. Do opróżnienia instalacji potrzebna będzie odpowiednia ilość butli umożliwiających odbiór całego czynnika z obiegu. Wszystkie używane butle są przeznaczone dla odzyskanego czynnika chłodniczego i oznaczone dla tego czynnika (tj. specjalne butle do odzyskiwania czynnika chłodniczego). Butle muszą być wyposażone w zawory bezpieczeństwa i odcinające. Należy sprawdzić, czy zawory te są w pełni sprawne.

Butle należy opróżnić i – w miarę potrzeby – schłodzić przed napełnieniem ich czynnikiem z instalacji.

Sprzęt do odzyskiwania czynnika chłodniczego z instalacji musi być w pełni sprawny i być wyposażony w zestaw instrukcji dotyczących danego sprzętu oraz musi być odpowiedni do odzyskiwania wszelkich stosowanych czynników chłodniczych oraz łatwopalnych czynników chłodniczych, jeśli takie występują. Należy przygotować wagi do odmierzania odzyskiwanej ilości czynnika chłodniczego i sprawdzić, czy są w pełni sprawne. Węże powinny być wyposażone w szczelne złączki i znajdować się w dobrym stanie. Przed użyciem urządzenia do odzyskiwania czynnika chłodniczego należy sprawdzić, czy jest ono w zadowalającym stanie technicznym, czy było prawidłowo konserwowane i, czy wszystkie powiązane elementy elektryczne są uszczelnione, aby zapobiec zapłonowi w przypadku wycieku czynnika chłodniczego. W razie wątpliwości należy skonsultować się z producentem. Czynnik chłodniczy odzyskany z instalacji należy zwrócić jego sprzedawcy w odpowiednich butlach, wraz z wymaganym dla czynnika zgłoszeniem utylizacji odpadu. Nie wolno mieszać czynników chłodniczych w urządzeniach do odzysku, a zwłaszcza w butlach.

W razie usuwania sprężarek lub olejów sprężarkowych, należy upewnić się, że zostały one opróżnione do akceptowalnego poziomu, aby zapewnić brak łatwopalnego czynnika chłodniczego w środku smarnym. Proces opróżniania należy przeprowadzić przed zwróceniem sprężarki dostawcy.

W celu przyspieszenia tego procesu należy stosować wyłącznie elektryczne ogrzewanie korpusu sprężarki. Opróżnianie układu z oleju należy przeprowadzać w bezpieczny sposób.

ŚRODKI OSTROŻNOŚCI DOTYCZĄCE INSTALACJI (R32)

Ważne

1. Instalację klimatyzatora powinien przeprowadzić fachowiec, a instrukcja instalacji jest przeznaczona wyłącznie dla wykwalifikowanego instalatora! Specyfikacje instalacji podlegają postanowieniom posprzedażnym producenta.
2. Wszelkie nieprawidłowe działania podczas napełniania łatwopalnym czynnikiem chłodniczym mogą spowodować poważne szkody materialne lub obrażenia ciała.
3. Po zakończeniu instalacji należy przeprowadzić test szczelności.
4. Aby do minimum ograniczyć ryzyko pożaru, przed konserwacją lub naprawą klimatyzatora pracującego na palnym czynnikiem chłodniczym, konieczne jest przeprowadzenie kontroli bezpieczeństwa.
5. W celu zapewnienia, że wszelkie ryzyko związane z palnym gazem lub oparami podczas pracy jest ograniczone do minimum, należy obsługiwać urządzenie zgodnie z kontrolowaną procedurą.
6. Wymagania dotyczące całkowitej masy uzupełnianego czynnika chłodniczego i powierzchni pomieszczenia, w którym ma być używany klimatyzator przedstawiono w poniższych tabelach GG.1 i GG.2.

Maksymalna ilość czynnika i wymagana minimalna powierzchnia

$$m = (4 \text{ m}^3) \times LFL, m_2 = (26 \text{ m}^3) \times LFL, m_3 = (130 \text{ m}^3) \times LFL$$

Gdzie LFL to dolna granica palności w kg/m³. LFL dla R32 to 0,306 kg/m³

Dla urządzeń o ilości czynnika $m_1 < M < m_2$:

Maksymalna ilość czynnika w danym pomieszczeniu powinna być zgodna z wzorem:

$$m_{max} = 2,5 \times (LFL)^{(5/4)} \times h_0 \times (A)^{3/2}$$

Wymagana minimalna powierzchnia A_{min} do instalacji urządzenia z ilością czynnika chłodniczego M (kg) powinna być zgodna z wzorem: $A_{min} = (M / (2,5 \times (LFL)^{(5/4)} \times h_0))^2$

gdzie:

Tabela GG.1 – Maksymalna ilość czynnika (kg)

Kategoria	LFL (kg/m ³)	h ₀ (m)	Powierzchnia (m ²)						
			4	7	10	15	20	30	50
R32	0,306	1	1,14	1,51	1,8	2,2	2,54	3,12	4,02
		1,8	2,05	2,71	3,24	3,97	4,58	5,61	7,254
		2,2	2,5	3,31	3,96	4,85	5,6	6,86	8,85

Tabela GG.2 – Minimalna powierzchnia pomieszczenia (m²)

Kategoria	LFL (kg/m ³)	h ₀ (m)	Ilość ładunku (M) (kg)						
			Minimalna powierzchnia (m ²)						
R32	0,306		1,224 kg	1,836 kg	2,448 kg	3,672 kg	4,896 kg	6,12 kg	7,956 kg
		0,6		29	51	116	206	321	543
		1		10	19	42	74	116	196
		1,8		3	6	13	23	36	60
		2,2		2	4	9	15	24	40

Zasady bezpieczeństwa podczas instalacji

1.



Zakaz używania otwartego ognia



Niezbędna wentylacja



2. Bezpieczeństwo



Uwaga na elektrostatykę



Należy nosić odzież ochronną i rękawice antystatyczne



Nie używaj telefonu komórkowego



ŚRODKI OSTROŻNOŚCI DOTYCZĄCE INSTALACJI (R32)

3. Bezpieczeństwo montażu

- Detektor wycieku czynnika chłodniczego
- Odpowiednie miejsce instalacji



Rysunek po lewej stronie przedstawia schemat detektora wycieku czynnika chłodniczego.

Należy pamiętać o podjęciu poniższych środków.

1. Właściwa wentylacja w miejscu instalacji.
2. W miejscu instalacji i konserwacji klimatyzatora pracującego na czynniku chłodniczym R32 zabroniona jest obecność otwartego ognia, prace spawalnicze, palenie tytoniu, suszarnia bądź inne źródła temperatury powyżej 548 stopni Celsjusza, bezpośrednio grożącej pożarem.
3. Podczas montażu klimatyzatora z czynnikiem należy podjąć odpowiednie środki zapobiegawcze, takie jak noszenie antystatycznej odzieży i rękawic.
4. Konieczne jest wybranie miejsca montażu lub konserwacji, w którym wloty i wyloty powietrza jednostek wewnętrznych i zewnętrznych nie będą blokowane oraz nie znajdują się w pobliżu źródeł ciepła lub środowiska łatwopalnego i/lub wybuchowego.
5. Jeśli podczas instalacji dojdzie do wycieku czynnika chłodniczego z jednostki wewnętrznej, należy natychmiast wyłączyć zawór agregatu zewnętrznego, a cały personel powinien opuścić pomieszczenie do momentu ustania wycieku czynnika chłodniczego przez 15 minut. Jeśli produkt jest uszkodzony, konieczne jest oddanie uszkodzonego produktu do punktu serwisowego. Zabrania się spawania przewodu czynnika chłodniczego lub wykonywania innych czynności na obiekcie użytkownika.
6. Należy wybrać miejsca o równomiernym przepływie powietrza wlotowego i wylotowego dla jednostki wewnętrznej.
7. Należy unikać miejsc, w których znajduje się inny sprzęt elektryczny, wtyczki i gniazda zasilania, szafki kuchenne, łóżko, sofa i inne cenne przedmioty bezpośrednio pod przewodami po obu stronach jednostki wewnętrznej.

Pomocne narzędzia

Narzędzie	Obraz	Narzędzie	Obraz	Narzędzie	Obraz
Klucz standardowy		Obcinak do rur		Pompa próżniowa	
Klucz nastawny		Śrubokręty (krzyżakowe i płaskie)		Okulary ochronne	
Klucz dynamometryczny		Rozdzielacz i manometry		Rękawice robocze	
Klucze sześciokątne lub imbusowe		Poziomica		Waga do czynnika chłodniczego	
Wiertła i końcówki wiertarskie		Roztłaczarka do rur		Miernik mikronowy	
Wiertła koronowe		Amperomierz cęgowy			

ŚRODKI OSTROŻNOŚCI DOTYCZĄCE INSTALACJI

Długość przewodu i dodatkowa ilość czynnika

Wydajność klimatyzacji modeli inwerterowych (BTU/h)	9K-12K		18K-24K		30K-36K	
Długość przewodu dla standardowej ilości czynnika	5m	5m	5m	5m	5m	5m
Długość przewodu dla standardowej ilości czynnika (np: Ameryka Północna itp.)	7.5m	7.5m	7.5m	7.5m	7.5m	7.5m
Maks. odległość od jednostki wewnętrznej do zewnętrznej	15m	15m	20m	20m	30m	30m
Dodatkowa ilość czynnika chłodniczego	20g/m	15g/m	30g/m	25g/m	30g/m	25g/m
Maks. różnica poziomów między jednostką wewnętrzną a zewnętrzną	10m	10m	15m	15m	20m	20m

Wydajność klimatyzacji modeli bez inwertera (BTU/h)	9K-12K		18K-36K	
Długość przewodu dla standardowej ilości czynnika	5m	5m	5m	5m
Maks. odległość od jednostki wewnętrznej do zewnętrznej	15m	15m	15m	15m
Dodatkowa ilość czynnika chłodniczego	20g/m	15g/m	30g/m	25g/m
Maks. różnica poziomów między jednostką wewnętrzną a zewnętrzną	5m	5m	5m	5m
Typ czynnika chłodniczego	R32/R410 A	R32	R32/R410 A	R32

Parametry momentu dokręcania

WYMIAR RURY	Niutonometr [N x m]	Funty na stopę (lbf-ft)	Kilogramometry (kgf-m)
1/4 (ϕ,35)	15-20	11,1-14,8	1,5-2,0
3/8 (ϕ,52)	31-35	22,9-25,8	3,2-3,6
1/2 (ϕ12)	45-50	33,2-36,9	4,6-5,1
5/8' (ϕ15,88)	60-65	44,3-48,0	6,1-6,6



Uwaga: Niniejsza tabela ma wyłącznie cel informacyjny, a instalacja powinna być zgodna z lokalnymi przepisami i regulacjami.

INSTALACJA JEDNOSTKI WEWNĘTRZNEJ

Krok 1: Wybierz miejsce instalacji

- 1.1 Upewnij się, że instalacja jest zgodna z minimalnymi wymiarami instalacji (określonymi poniżej) i jest zgodna z minimalną i maksymalną długością przewodów łączących oraz maksymalną różnicą wysokości, jak określono w części „Wymagania instalacji”.
- 1.2 Wlot i wylot nie mogą być zablokowane, aby zapewniać prawidłowy przepływ powietrza w całym pomieszczeniu.
- 1.3 Zapewnić łatwe i bezpieczne odprowadzanie kondensatu.
- 1.4 Nie ma utrudnień w zakresie wszystkich połączeń z jednostką zewnętrzną.
- 1.5 Jednostka wewnętrzna znajduje się poza zasięgiem dzieci.
- 1.6 Ściana montażowa jest wystarczająco mocna, aby wytrzymać czterokrotność pełnej wagi i wibracji generowanych przez urządzenie.
- 1.7 Filtr powinien być łatwo dostępny do czyszczenia.
- 1.8 Pozostaw wystarczająco dużo wolnego miejsca, aby umożliwić rutynową konserwację.
- 1.9 Odległość instalacji od anteny telewizora lub radia powinna wynosić co najmniej 10 ft (3 m). Działanie klimatyzatora może zakłócać odbiór fal radiowych lub telewizyjnych w miejscach o słabszym odbiorze. Urządzenie, którego odbiór jest zakłócony, może wymagać dodatkowego wzmacniacza.
- 1.10 Nie instalować w pralni ani przy basenie ze względu na korozyjne środowisko.
- 1.11 Uwaga (Ameryka Północna – certyfikacja ETL): Instalacja przy zachowaniu odległości co najmniej 8 ft (2,4 m) nad podłogą lub poziomem gruntu od najniższych ruchomych części.

Minimalne odstępy w pomieszczeniach

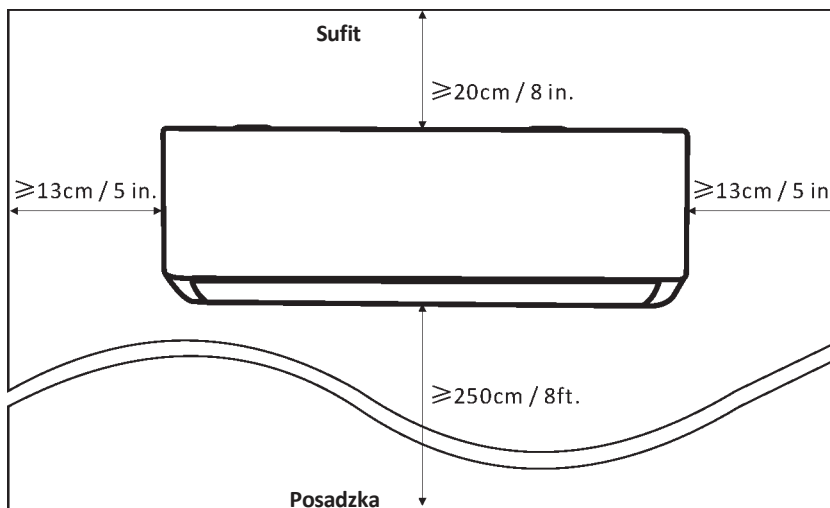

INSTALACJA JEDNOSTKI WEWNĘTRZNEJ

Krok 2: Instalacja płyty montażowej

- 2.1 Zdejmij płytę montażową z tylnej części jednostki wewnętrznej.
- 2.2 Upewnij się, że spełnione są minimalne wymagania dotyczące wymiarów instalacji (patrz Krok 1) zgodnie z rozmiarem płyty montażowej, określ pozycję i przyłóż płytę montażową do ściany.
- 2.3 Wypoziomuj płytę montażową za pomocą poziomicy, a następnie zaznacz na ścianie pozycje otworów na śruby.
- 2.4 Odłóż płytę montażową i wywierć otwory w zaznaczonych miejscach.
- 2.5 Włóż kołki rozporowe w otwory, a następnie zawieś płytę montażową i przymocuj ją śrubami.

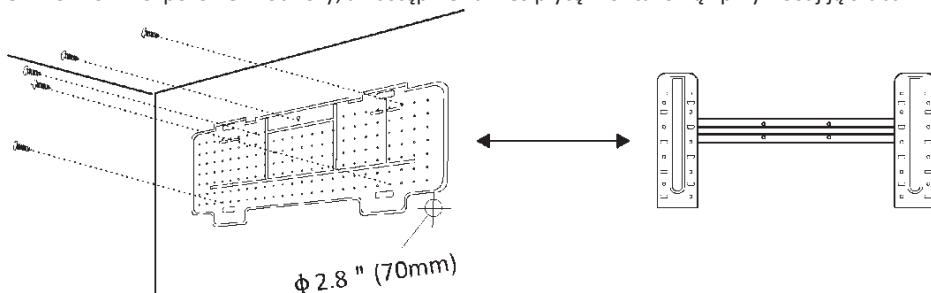

Uwaga!

(I) Upewnij się, że płyta montażowa jest wystarczająco stabilna i płasko przylega do ściany po instalacji.

(II) Przedstawiony rysunek może różnić się od zakupionej części: prosimy o odnoszenie się do posiadanego modelu.

Krok 3: Wywierć otwór w ścianie

W ścianie należy wywiercić otwór na przewody czynnika chłodniczego, rurę odpływową i kable połączeniowe.

- 3.1 Ustal położenie otworu w ścianie na podstawie położenia płyty montażowej.
- 3.2 Przepust w ścianie powinien mieć średnicę co najmniej 70 mm i niewielki spadek, aby ułatwić drenaż.
- 3.3 Wywierć otwór w ścianie wiertłem rdzeniowym o średnicy 70 mm i pod niewielkim kątem o spadku ok. 5-10 mm względem wewnętrznego końca przepustu.
- 3.4 Umieść tuleję ścienną i osłonę tulei ściennej (obie jako części opcjonalne), aby chronić części łączące.

Przeostroga:

Przeost w ścianie wiercić, nie naruszając istniejących instalacji budynku oraz elementów istotnych konstrukcyjnie.

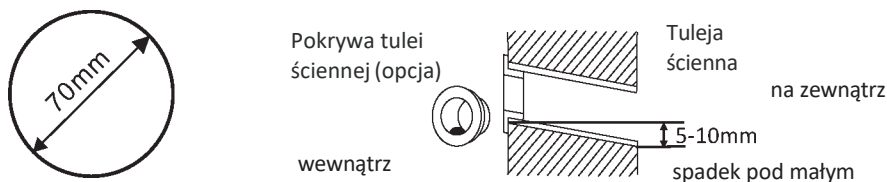

INSTALACJA JEDNOSTKI WEWNĘTRZNEJ

Krok 4: Podłączenie przewodu czynnika chłodniczego

4.1 W zależności od pozycji otworu w ścianie, wybierz odpowiedni tryb przyłączenia rury. Istnieją trzy warianty przyłączenia rury do jednostek wewnętrznych, co zilustrowano poniżej. Sposób przyłączenia nr 1 oraz 3 wymaga nacięcia tworzywa wylotu rury i wylotu kabla po odpowiedniej stronie jednostki wewnętrznej.

Uwaga! Po docięciu tworzywa na wylocie, należy zeszlifować krawędzie na gładko.

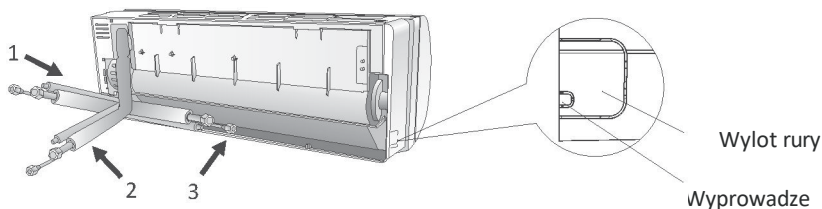

4.2 Zaginaj przewody złączami skierowanymi w górę, jak pokazano na rysunku.

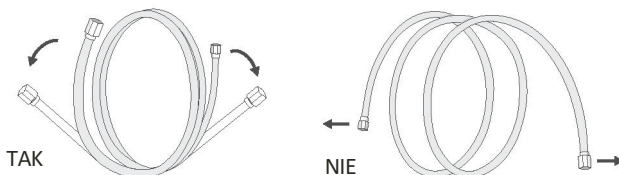

4.3 Zdejmij plastikowe osłony z przyłączy przewodów i końcówek złączy rurowych.

4.4 Sprawdź, czy przyłącza przewodów i ich złącza nie są zanieczyszczone.

4.5 Po wyśrodkowaniu przewodu, obracaj nakrętkę na złączu rury, dokręcając ręcznie możliwie jak najmocniej.

4.6 Za pomocą klucza dynamometrycznego dokręć zgodnie z wartościami momentu dokręcania podanymi w tabeli momentu dokręcania (patrz tabela wymaganych momentów dokręcania w części „ŚRODKI OSTROŻNOŚCI DOTYCZĄCE INSTALACJI”).

4.7 Owiń złącze rury izolacją.

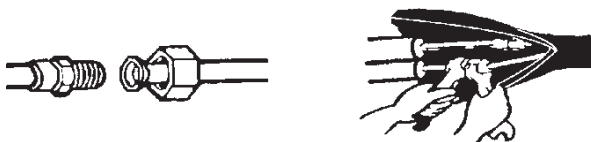

Uwaga! W przypadku czynnika chłodniczego R32 wymagana jest zewnętrzna lokalizacja przyłącza.

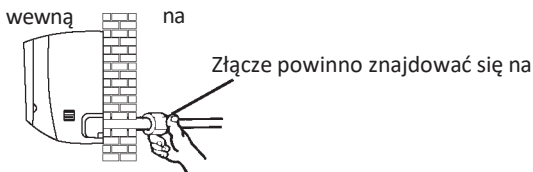

INSTALACJA JEDNOSTKI WEWNĘTRZNEJ

Krok 5: Podłącz rurkę spustową

5.1 Dostosuj rurkę spustową (jeśli dotyczy)

W niektórych modelach obie strony jednostki wewnętrznej są wyposażone w otwory na rurkę spustową, którą można podłączyć po jednej z nich. Zatkaj niewykorzystany króciec spustowy gumowym korkiem przymocowanym do jednego z króćców.

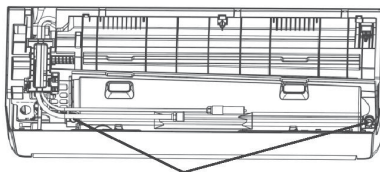

Króćce odpływowe

5.2 Podłącz rurkę spustową do króćca odpływowego i sprawdź, czy połączenie jest solidne i szczelne.

5.3 Mocno owiń złącze taśmą teflonową, aby zapobiec wyciekom.

Uwaga! Sprawdź, czy przewody nie są skręcone lub zgniecione, mają przebieg ze spadkiem, zapobiegającym zatkaniu i umożliwiającym prawidłowy odpływ.

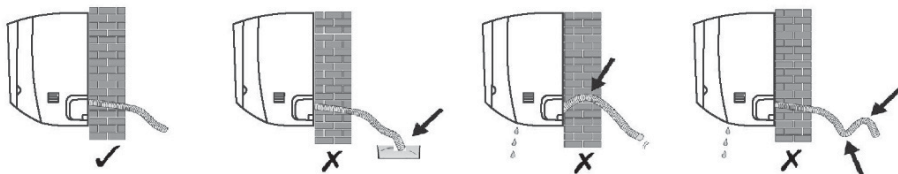

Krok 6: Podłącz przewody elektryczne

6.1 Wybierz odpowiedni rozmiar kabli według maksymalnego prądu roboczego podanego na tabliczce znamionowej. (rozmiar kabli sprawdzając część „ŚRODKI OSTROŻNOŚCI DOTYCZĄCE INSTALACJI”)

6.2 Otwórz panel przedni jednostki wewnętrznej.

6.3 Śrubokrętem otwórz pokrywę skrzynki elektrycznej, odsłaniając listwę zaciskową.

6.4 Odkręć zacisk kabla.

6.5 Włóż jeden koniec przewodu do skrzynki sterowniczej po prawej stronie jednostki wewnętrznej, z tyłu.

6.6 Podłącz przewody do odpowiednich zacisków zgodnie ze schematem połączeń elektrycznych widocznym na pokrywie elektrycznej skrzynki sterowniczej. Sprawdź poprawność podłączeń.

6.7 Przykręć zacisk kablowy, mocujący kable.

6.8 Zamontuj pokrywę skrzynki elektrycznej i panel przedni.

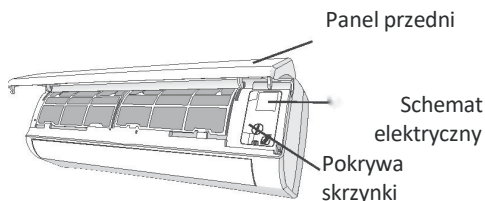

INSTALACJA JEDNOSTKI WEWNĘTRZNEJ

Krok 7: Owiń rury i przewody elektryczne taśmą izolacyjną

Po zainstalowaniu wszystkich przewodów czynnika chłodniczego, przewodów łączących i rurki odpływowej, należy je owinać w taśmę izolacyjną przed przełożeniem ich przez otwór w ścianie, co pozwoli zaoszczędzić miejsce, zapewnić osłonę i izolację.

7.1 Posłuż się poniższym schematem ułożenia przewodów, kabli i rurki odpływowej.

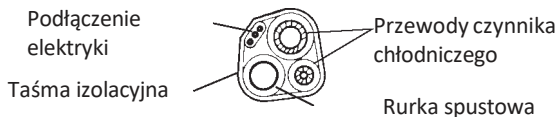

Uwaga! (I) Rurka spustowa powinna zostać ułożona na dole.

(II) Nie krzyżuj i nie zginaj elementów.

7.2 Taśmą izolacyjną szczelnie owiń przewody czynnika chłodniczego, podłączenie elektryki i rurkę odpływową.

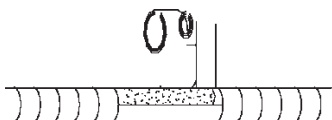

Krok 8: Założenie jednostki wewnętrznej

- 8.1 Ostrożnie przelóż przez otwór w ścianie przewody czynnika chłodniczego, podłączenie elektryki i rurkę spustową.
- 8.2 Zaczep górną część jednostki wewnętrznej na płycie montażowej.
- 8.3 Lekko dociśnij lewą i prawą stronę jednostki wewnętrznej, sprawdzając właściwe zamocowanie jednostki wewnętrznej.
- 8.4 Dociśnij dolną część jednostki wewnętrznej, aby zaczepy zatrzasnęły się na płycie montażowej i sprawdź odpowiednie zamocowanie.

W sytuacji, gdy przewody czynnika chłodniczego są już zabudowane w ścianie lub gdy planujesz naścienne podłączenie rur i przewodów, wykonaj poniższe czynności.

- (I) Zaczep górną część jednostki wewnętrznej na płycie montażowej bez przewodów czynnika i elektryki.
- (II) Podnieś jednostkę wewnętrzną stojąc naprzeciwko ścianie, rozłóż wspornik na płycie montażowej i postaw na nim jednostkę wewnętrzną.
- (III) Wykonaj przyłącza przewodów czynnika chłodniczego, elektryki i rurki spustowej, owijając je według **kroków 4-7**.

INSTALACJA JEDNOSTKI ZEWNĘTRZNEJ

Krok 1: Wybierz miejsce montażu

Wybierz miejsce, uwzględniając poniższe kwestie.

- 1.1 Nie instalować jednostki zewnętrznej w pobliżu źródeł ciepła, pary lub łatwopalnego gazu.
- 1.2 Nie instalować urządzenia w zbyt wietrznych lub zakurzonych miejscach.
- 1.3 Nie instalować urządzenia w miejscach częstego przebywania osób. Należy wybrać miejsce, w którym wylot powietrza i hałasu podczas pracy nie będą przeszkadzać sąsiadom.
- 1.4 Należy unikać instalowania jednostki w miejscu wystawionym na bezpośrednie działanie promieni słonecznych (albo, w razie potrzeby, zastosować osłony, które nie będą zakłócać przepływu powietrza).
- 1.5 Należy zachować odległości przedstawione na ilustracjach, aby zapewnić swobodny obieg powietrza.
- 1.6 Jednostkę zewnętrzną należy instalować w miejscu bezpiecznym i stabilnym.
- 1.7 Jeśli jednostka zewnętrzna jest narażona na wibracje, nóżki urządzenia należy wyposażyć w gumowe podkładki.

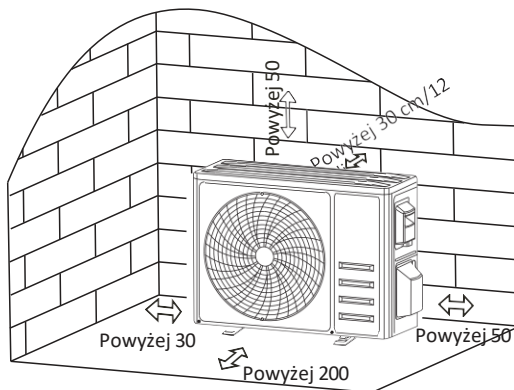

Krok 2: Instalacja rurki spustowej

- 2.1 Ten krok dotyczy tylko modeli z pompą ciepła lub RCAC.
- 2.2 Włóż złącze odpływowe w otwór w dolnej części jednostki zewnętrznej.
- 2.3 Podłącz rurkę spustową do złącza i wykonaj solidne połączenie.

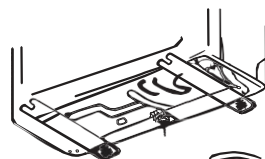

Złącze odpływowe

Rurka spustowa

Krok 3: Zamocowanie jednostki zewnętrznej

- 3.1 Zaznacz miejsce umieszczenia kołków rozporowych zgodnie z wymiarami montażowymi jednostki zewnętrznej.
- 3.2 Wywierć otwory, oczyść beton z pyłu i włóż śruby.
- 3.3 W razie potrzeby zamocuj 4 gumowe podkładki na otwore przed założeniem jednostki zewnętrznej (opcja). To ograniczy wibracje i hałas.
- 3.4 Umieść podstawę jednostki zewnętrznej na śrubach i wywierconych otworach.
- 3.5 Kluczem i za pomocą śrub solidnie zamocuj jednostkę zewnętrzną.

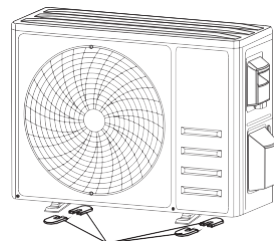

Zainstaluj 4 gumowe podkładki (opcjonalnie)

Uwaga!

Jednostkę zewnętrzną można zamocować na wsporniku ściennym. Postępuj zgodnie z instrukcjami na ściennym wsporniku, aby zamocować wspornik ścienny na ścianie, a następnie przymocuj do niego jednostkę zewnętrzną i utrzymuj ją w pozycji poziomej. Udźwig wspornika musi wynosić co najmniej 4-krotnie większy od ciężaru jednostki zewnętrznej.

INSTALACJA JEDNOSTKI ZEWNĘTRZNEJ

Krok 4: Instalacja przewodów elektrycznych

- 4.1 Śrubokrętem krzyżakowym odkręć pokrywę elektryki i dłońią delikatnie ją dociśnij, a następnie zdejmij.
 - 4.2 Odkręć zacisk kabla i zdejmij go.
 - 4.3 Posługując się schematem elektrycznym wklejonym po wewnętrznej stronie pokrywy elektryki, podłącz przewody połączeniowe do odpowiednich zacisków i sprawdź, czy podłączenie jest solidne i bezpieczne.
 - 4.4 Zamontuj zacisk kabla i osłonę skrzynki elektrycznej.
- Uwaga!** Podłączając przewody jednostki wewnętrznej i zewnętrznej należy odciąć zasilanie.

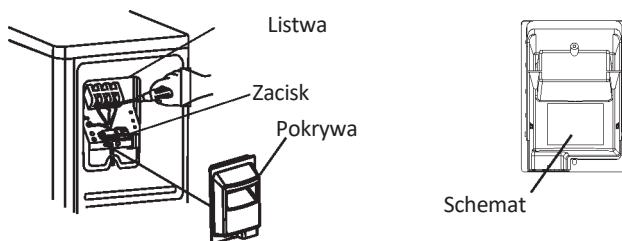

Krok 5: Podłączenie przewodu czynnika chłodniczego

- 5.1 Odkręć pokrywę zaworów (jeśli jest), delikatnie dociśnij dłońią, po czym zdejmij.
- 5.2 Zdejmij zaślepki ochronne z końcówek zaworów.
- 5.3 Zdejmij plastikową osłonę z przyłączy przewodów i sprawdź, czy króćce przyłącza przewodów i ich złącza nie są zanieczyszczone.
- 5.4 Po wyśrodkowaniu przewodu, obracaj nakrętkę na kołnierzu złącza rury, dokręcając ręcznie możliwie jak najmocniej.
- 5.5 Kluczem płaskim zablokuj korpus zaworu, a kluczem dynamometrycznym dokręć nakrętkę na kołnierzu dobierając odpowiedni moment dokręcania podany w tabeli momentów dokręcania. (Patrz tabela momentów dokręcania w części „ŚRODKI OSTROŻNOŚCI DOTYCZĄCE INSTALACJI”)

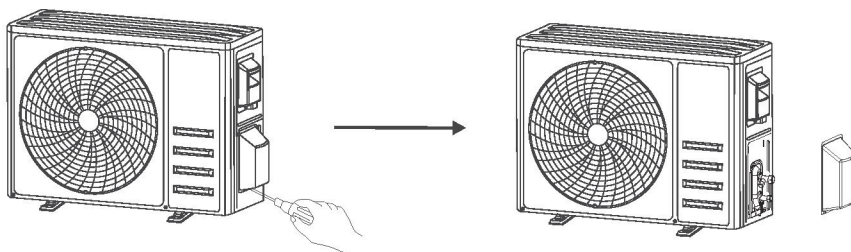

Zdejmij pokrywę zaworów

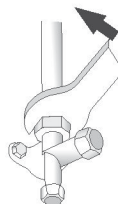
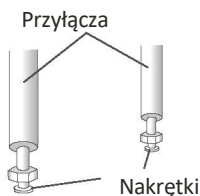

INSTALACJA JEDNOSTKI ZEWNĘTRZNEJ

Krok 6: Pompa próżniowa

- 6.1 Za pomocą klucza płaskiego zdejmij zaśleпки ochronne z przyłącza serwisowego, zaworu niskiego ciśnienia i zaworu wysokiego ciśnienia jednostki zewnętrznej.
- 6.2 Podłącz węz ciśnieniowy zestaw manometru do przyłącza serwisowego na zaworze niskiego ciśnienia jednostki zewnętrznej.
- 6.3 Połącz zestaw manometru z pompą próżniową drugim węzłem służącym do napełniania.
- 6.4 Otwórz zawór niskiego ciśnienia na zestawie manometru i zamknij zawór wysokiego ciśnienia.
- 6.5 Włącz pompę próżniową, aby wytworzyć podciśnienie w układzie.
- 6.6 Czas podciśnienia nie powinien być krótszy niż 15 minut lub też manometr zespolony powinien wskazywać -0.1 MPa (-76 cmHg).
- 6.7 Zamknij zawór niskiego ciśnienia na zestawie manometru i wyłącz pompę próżniową.
- 6.8 Utrzymuj ciśnienie przez 5 minut, tak aby wskazówka manometru nie przekraczała $0,005 \text{ MPa}$.
- 6.9 Otwórz zawór niskiego ciśnienia 1/4 obrotu w lewo kluczem sześciokątnym, co spowoduje napełnienie układu niewielką ilością czynnika chłodniczego, a po 5 sekundach zamknij zawór niskiego ciśnienia i szybko odłącz przewód ciśnieniowy.
- 6.10 Użyj wody z mydłem lub detektora szczelności do sprawdzenia szczelności wszystkich złączy wewnętrznych i zewnętrznych.
- 6.11 Kluczem sześciokątnym całkowicie otwórz zawór niskiego i wysokiego ciśnienia jednostki zewnętrznej.
- 6.12 Załóż zaśleпки na przyłączy serwisowe, zawór niskiego ciśnienia i zawór wysokiego ciśnienia jednostki zewnętrznej.
- 6.13 Załóż pokrywę zaworów.

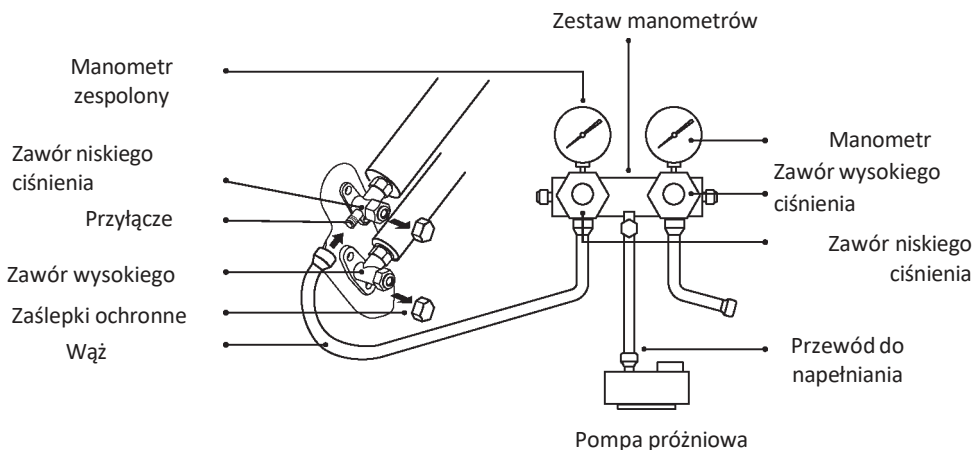

PRÓBA ROZRUCHOWA

Kontrole przed próbą rozruchową

Przed próbą rozruchową należy wykonać następujące kontrole.



Opis	Sposób wykonania kontroli
Kontrola bezpieczeństwa elektrycznego	<ul style="list-style-type: none">• Sprawdź, czy napięcie zasilania jest zgodne ze specyfikacją. Sprawdź prawidłowość i kompletność podłączeń przewodów zasilania, sygnałowych i uziemienia.• Sprawdź zgodność z wymogami rezystancji uziemienia i rezystancja izolacji.
Kontrola bezpieczeństwa instalacji	<ul style="list-style-type: none">• Sprawdź kierunek i drożność rurki odpływowej. Sprawdź kompletność instalacji złącza przewodu czynnika chłodniczego.• Sprawdź, czy instalacja jednostki zewnętrznej, płyty montażowej i jednostki wewnętrznej jest bezpieczna.• Sprawdź, czy zawory są całkowicie otwarte.• Sprawdź, czy nie pozostawiono żadnych przedmiotów ani narzędzi wewnątrz urządzenia. Sprawdź kompletność montażu wlotowej kratki wentylacyjnej i panelu jednostki wewnętrznej.
Wykrywanie wycieków czynnika chłodniczego	<ul style="list-style-type: none">• Sprawdź punkty potencjalnego wycieku: złącza przewodów, złącze dwóch zaworów jednostki zewnętrznej, rozdzielacz suwakowy, spawy przyłączy itp.• Detekcja nieszczelności pianą:• Na punkty potencjalnej nieszczelności równomiernie aplikuj wodę z mydłem lub piankę i obserwuj, czy pojawią się bąbelki. Jeśli nie, oznacza to, że nie ma wycieku i złącze jest bezpieczne.• Wykrywanie detektorem nieszczelności:• Użyj profesjonalnego wykrywacza nieszczelności i po zapoznaniu się z jego instrukcją obsługi, użyj w miejscu potencjalnego wycieku.• W każdym punkcie potencjalnej nieszczelności należy przyłożyć detektor na co najmniej 3 minuty;• Jeśli test wykaże wyciek, należy dokręcać nakrętkę i ponownie testować złącze do chwili wyeliminowania nieszczelności;• Po skończonym wykrywaniu nieszczelności zabezpiecz odsłonięte złącze przewodu jednostki wewnętrznej materiałem termoizolacyjnym i taśmą izolacyjną.

Przebieg próby rozruchowej

1. Włącz zasilanie.
2. Naciśnij przycisk ON/OFF na pilocie zdalnego sterowania, aby włączyć klimatyzator.
3. Naciśnij przycisk „Mode”, aby włączyć tryb „COOL” lub „HEAT”. Wymagane ustawienie dla poszczególnych trybów:
 - „COOL” – ustaw najniższą temperaturę
 - „HEAT” – ustaw najwyższą temperaturę
4. W każdym z trybów uruchom urządzenie na ok. 8 minut, sprawdzając czy wszystkie funkcje działają prawidłowo i urządzenie reaguje na komendy z pilota. Zalecane sprawdzenie następujących funkcji:
 - 4.1 Reakcja temperatury powietrza wylotowego na włączenie trybów chłodzenia i ogrzewania
 - 4.2 Prawidłowe odprowadzanie wody rurką spustową
 - 4.3 Prawidłowa oscylacja żaluzji i deflektorów (opcjonalne)
5. Obserwuj stan klimatyzatora przez co najmniej 30 minut podczas próbnego rozruchu.
6. Po pomyślnie przeprowadzonej próbie rozruchowej wróć do normalnego ustawienia i wyłącz urządzenie przyciskiem ON/OFF na pilocie zdalnego sterowania.
7. Poinformuj użytkownika o konieczności dokładnego zapoznania się z niniejszą instrukcją przed rozpoczęciem użytkowania i objaśnij sposób korzystania z klimatyzatora, przekaż niezbędne informacje na temat serwisowania i konserwacji oraz metody przechowywania akcesoriów.

Uwaga!

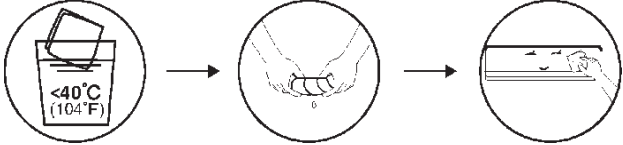
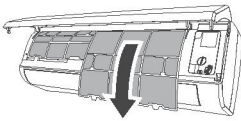
Jeśli temperatura otoczenia przekracza zakres podany w sekcji INSTRUKCJA OBSŁUGI i nie można uruchomić trybu „COOL” lub „HEAT”, podnieś panel przedni i użyj przycisku awaryjnego, który wymusza uruchomienie trybu „COOL” i „HEAT”.

<p>Ostrzeżenie</p>	<ul style="list-style-type: none"> • Na co najmniej 5 minut przed czyszczeniem należy wyłączyć urządzenie i odłączyć zasilanie. • Pod żadnym pozorem nie zanurzać klimatyzatora w wodzie. • Klimatyzator można uszkodzić myjąc płynami takimi, jak rozcieńczalnik lub benzyna, dlatego do czyszczenia klimatyzatora używaj wyłącznie miękkiej, suchej lub nasączonej neutralnym detergentem szmatki. • Zwróć uwagę na regularne czyszczenie siatki filtra z nagromadzonego kurzu, który obniża jego skuteczne działanie. W zapyłonym środowisku pracy klimatyzatora należy odpowiednio zwiększyć częstotliwość czyszczenia. • Po wyjęciu siatki filtra nie dotykaj żeber jednostki wewnętrznej, aby ich nie zarysować.
<p>Czyszczenie urządzenia</p>	<div style="text-align: center;">  </div> <p style="text-align: center;">Wyciśnij szmatkę i delikatnie przetrzyj obudowę urządzenia. Porada: Częste przecieranie pozwala przedłużyć czystość i estetykę klimatyzatora.</p>
<p>Czyszczenie filtra</p>	<div style="display: flex; justify-content: space-around; align-items: center;"> <div style="text-align: center;">  <p>Wyjmij filtr z urządzenia</p> </div> <div style="text-align: center;">  <p>Umyj filtr wodą z mydłem i osusz go na powietrzu.</p> </div> <div style="text-align: center;">  <p>Przeciwnie do kierunku wyjmowania filtra</p> <p>Włóż filtr na</p> </div> </div> <p style="text-align: center;">Porada: Kiedy stwierdzasz duże nagromadzenie kurzu na filtrze, nie zwlekaj z oczyszczeniem filtra, aby zapewnić czyste, zdrowe i wydajne działanie klimatyzatora.</p>
<p>Prace w przypadku dłuższego wyłączenia</p>	<ul style="list-style-type: none"> • Na czas dłuższego nieużywania klimatyzatora należy wykonać następujące czynności: Wyjmij baterie z pilota zdalnego sterowania i odłącz zasilanie klimatyzatora. • W przypadku włączenia klimatyzatora po dłuższym wyłączeniu: <ol style="list-style-type: none"> 1. Wyczyść urządzenie i siatkę filtra; 2. Sprawdź drożność wlotów i wylotów powietrza jednostki wewnętrznej i zewnętrznej; 3. Sprawdź, czy rurka spustowa jest drożna; <p style="text-align: center;">Włóż baterie do pilota zdalnego sterowania i sprawdź, czy zasilanie jest włączone.</p>

ROZWIĄZYWANIE PROBLEMÓW

USTERKA	MOŻLIWE PRZYCZYNY
Urządzenie nie działa	Brak zasilania/wtyczka wyciągnięta z gniazdka
	Uszkodzony silnik wentylatora jednostki wewnętrznej/zewnętrznej
	Uszkodzony termomagnetyczny przerywacz obwodu sprężarki
	Uszkodzone urządzenie ochronne lub bezpieczniki
	Nieprawidłowy styk, albo wtyczka wyciągnięta z gniazdka
	Czasem praca zostaje przerwana, aby chronić urządzenie.
	Napięcie wyższe albo niższe od napięcia roboczego.
	Aktywna funkcja „TIMER-ON” (Automatyczne uruchamianie)
	Uszkodzony elektroniczny układ sterowania
Obecność nietypowego zapachu	Brudny filtr powietrza
Odgłos płynącej wody	Wsteczny przepływ cieczy w obwodzie czynnika chłodzącego
Z wylotu powietrza wydobywa się drobna mgiełka	Dzieje się tak w przypadku znacznego schłodzenia powietrza w pomieszczeniu, np. w trybach chłodzenia „COOL” lub osuszania „DEHUMIDIFYING/DRY”.
Słychać nietypowy dźwięk	Odgłosy mogą pojawić się wskutek rozszerzania się i kurczenia panelu przedniego pod wpływem zmian temperatury, co nie jest nieprawidłową oznaką.
Niedostateczny nawiew gorącego lub zimnego powietrza	Nieprawidłowe ustawienie temperatury.
	Niedrożne wloty i wyloty klimatyzatora.
	Brudny filtr powietrza
	Prędkość wentylatora na najniższym ustawieniu.
	Inne źródła ciepła w pomieszczeniu.
	Brak czynnika chłodzącego.
Urządzenie nie reaguje na komendy	Pilot zdalnego sterowania zbyt daleko od jednostki wewnętrznej.
	Baterie pilota zdalnego sterowania wymagają wymiany.
	Przeszkody pomiędzy pilotem zdalnego sterowania a odbiornikiem sygnału jednostki wewnętrznej.
Wyświetlacz jest wyłączony	Aktywna funkcja „DISPLAY”.
	Awaria zasilania.
Wyłącz klimatyzator i odłącz jego zasilanie niezwłocznie po zaobserwowaniu:	dziwnych odgłosów w trakcie pracy urządzenia,
	awarii elektronicznego układu sterowania,
	awarii bezpieczników lub wyłączników,
	wydobywającej się wody, albo przedmiotów wewnątrz urządzenia,
	przegrzanych przewodów i wtyczek,
bardzo intensywnych zapachów wydostających się z urządzenia.	

ROZWIĄZYWANIE PROBLEMÓW

KODY BŁĘDÓW NA WYŚWIETLACZU

Po wystąpieniu usterki, na wyświetlaczu jednostki wewnętrznej pojawiają się następujące kody błędów:

Wyświetlacz	Opis problemu
E1	Błąd czujnika temperatury w pomieszczeniu
E2	Błąd czujnika temperatury przewodu jednostki wewnętrznej
E3	Awaria czujnika temperatury przewodu jednostki zewnętrznej
E4	Wyciek lub usterka obiegu czynnika chłodniczego
E6	Usterka silnika wentylatora jednostki wewnętrznej
E7	Usterka czujnika temperatury otoczenia jednostki zewnętrznej
E0	Usterka komunikacji jednostki wewnętrznej i zewnętrznej
E8	Usterka czujnika temperatury nawiewu jednostki zewnętrznej
E9	Usterka modułu IPM jednostki zewnętrznej
EA	Usterka wykrywania prądu jednostki zewnętrznej
EE	Usterka EEPROM płytki jednostki zewnętrznej
EF	Usterka silnika wentylatora jednostki zewnętrznej
EH	Usterka czujnika temperatury dolotu powietrza jednostki zewnętrznej

WYTYCZNE DOTYCZĄCE UTYLIZACJI (Europa)

Urządzenie zawiera czynnik chłodniczy i inne materiały, które mogą być niebezpieczne. Przepisy prawa wymagają specjalnego sposobu odbioru i utylizacji tego urządzenia. **Nie wolno** wyrzucać urządzenia wraz z odpadami domowymi lub zmieszanyymi odpadami komunalnymi.

- Możliwe sposoby utylizacji urządzenia:
- Utylizuj urządzenie w wyznaczonym punkcie zbiórki odpadów elektronicznych. Oddaj zużyte urządzenie bezpłatnie sprzedawcy przy zakupie nowego urządzenia. Oddaj urządzenie do producenta, który odbierze je bezpłatnie.
- Sprzedaj urządzenie w skupie złomu posiadającym odpowiednią koncesję.
- Wyrzucenie tego urządzenia do lasu lub pozostawienie w innym środowisku naturalnym zagraża zdrowiu i jest szkodliwe dla środowiska. Grozi to również wyciekami niebezpiecznych substancji do wód gruntowych i przedostawaniem się ich do łańcucha pokarmowego.



Urządzenie zawiera fluorowane gazy cieplarniane

Czynnik chłodniczy	Model		TAC-09	TAC-12	TAC-18	TAC-24
	Typ		R32	R32	R32	R32
GWP			675	675	675	675
Ilość	kg		0,49	0,52	0,96	1,14
Ekwiwalent CO ₂	Ton		0,331	0,351	0,648	0,77